



# FISHER

## PC-27F20

### Color TV Owner's Manual

### Color TV Manual Del Propietario



TV screen image / Imagen de la Pantalla  
del Televisor © 2002 PhotoDisc, Inc.

#### CONTENTS

Important Safety Tips	2
Features	3
Specifications	3
Basic Setup	3
Basic Hookup Methods	4
Rear Panel	5
Universal/Multimedia Remote Control	5 ~ 9
TV Adjustment and Setup	10 ~ 12
Resetting the TV	13
Using Audio Output Jacks	13
Using Rear Audio/ Video Input Jacks	14
V-Guide Information	15
V-Guide Operation (Parental Control)	16 ~ 17
Setting the Sleep Timer	17
Care and Cleaning	17
Closed-Captioning	18
<b>Troubleshooting</b>	<b>19 ~ 21</b>
Warranty and Service	22
Child Safety Matters	Back cover
<b>ESPAÑOL</b>	<b>23 ~ 46</b>
Contenido	23

#### *To the Owner:*

Thank you for purchasing a Fisher Color Television. You made an excellent choice for *Performance, Styling, Reliability, and Value*. The TV is designed with easy on-screen set-up instructions and operating features. To meet the growing needs of our customers, this television has a "V-Chip" for parental controlled viewing. "Read this manual before assembling (or using) this product." **Need assistance? Visit our Web site at [www.fisherav.com](http://www.fisherav.com).**



"As an ENERGY STAR® Partner, Fisher has determined that this product meets the ENERGY STAR® guidelines for energy efficiency."

Printed in U.S.A. SMC, September 2002/ Imprimé aux É.-U. SMC,  
Septembre 2002/ Impreso en U.S.A. SMC, Septiembre 2002  
Part No. / N° de pièce / No. de Parte : 1JC6P1P0128--  
Service Code/Code de service / Código de Servicio : 610 303 6687

## CAUTION

RISK OF ELECTRIC SHOCK DO NOT OPEN

CAUTION: TO REDUCE THE RISK OF ELECTRIC SHOCK, DO NOT REMOVE COVER (OR BACK). NO USER-SERVICEABLE PARTS INSIDE. REFER SERVICING TO QUALIFIED SERVICE PERSONNEL.

THIS SYMBOL INDICATES THAT DANGEROUS VOLTAGE CONSTITUTING A RISK OF ELECTRIC SHOCK IS PRESENT WITHIN THIS UNIT.



THIS SYMBOL INDICATES THAT THERE ARE IMPORTANT OPERATING AND MAINTENANCE INSTRUCTIONS IN THE LITERATURE ACCOMPANYING THIS UNIT.



**WARNING: TO REDUCE THE RISK OF FIRE OR ELECTRIC SHOCK, DO NOT EXPOSE THIS APPLIANCE TO RAIN OR MOISTURE.**

# IMPORTANT SAFETY INSTRUCTIONS

CAUTION: PLEASE ADHERE TO ALL WARNINGS ON THE PRODUCT AND IN THE OPERATING INSTRUCTIONS. BEFORE OPERATING THE PRODUCT, PLEASE READ ALL OF THE SAFETY AND OPERATING INSTRUCTIONS. RETAIN THIS LITERATURE FOR REFERENCE. *Follow all instructions...*

## Positioning the appliance

1. Do not place your appliance on an unstable cart, stand, shelf or table. Serious injury to an individual, and damage to the appliance, may result if it should fall. Your salesperson can recommend approved carts and stands or shelf and wall mounting instructions. An appliance and cart combination should be moved with care. Quick stops, excessive force, and uneven surfaces may cause the appliance and cart combination to overturn. 
2. Slots and openings in the cabinet and in the back or bottom are provided for ventilation. To ensure reliable operation of the appliance and to protect it from overheating, these openings must not be blocked or covered. The openings should never be covered with a cloth or other material, and the bottom openings should not be blocked by placing the unit on a bed, sofa, rug, or other similar surface. This appliance should never be placed near or over a radiator or heat register. This appliance should not be placed in a built-in installation such as a bookcase unless proper ventilation is provided.
3. Do not expose the appliance to rain or use near water . . . for example, near a bathtub, swimming pool, kitchen sink, in a wet basement, etc.

## Hooking Up Outdoor Antenna

LIGHTNING PROTECTION FOR YOUR ANTENNA AND SET AS PER NATIONAL ELECTRICAL CODE INSTRUCTIONS.

EXAMPLE OF ANTENNA GROUNDING ACCORDING TO NATIONAL ELECTRICAL CODE, ANSI/NFPA 70

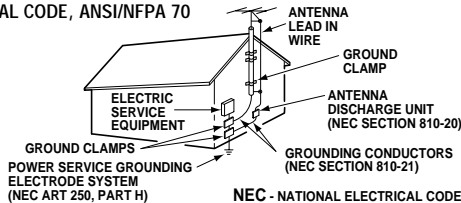

\*Note to CATV system installer:

This reminder is provided to call the CATV system installer's attention to Article 820-40 of the NEC that provides guidelines for proper grounding and, in particular, specifies that the cable ground shall be connected to the grounding system of the building, as close to the point of cable entry as practical."

4. If an outside antenna is connected to the receiver, be sure the antenna system is grounded so as to provide some protection against voltage surges and built up static charges. Article 810 of the National Electrical Code, ANSI/NFPA 70, provides information with respect to proper grounding of the mast and supporting structure, grounding of the lead in wire to an antenna discharge unit, size of grounding conductors, location of antenna discharge unit, connection to grounding electrodes, and requirements for the grounding electrode.

An outside antenna system should not be located in the vicinity of overhead power lines or other electric light or power circuits, or where it can fall into such power lines or circuits. When installing an outside antenna system extreme care should be taken to keep from touching such power lines or circuits as contact with them might be fatal.

## Plug in the power cord

5. This product should be operated only from the type of power source indicated on the marking label. If you are not sure of the type of power supply to your home, consult your product dealer or local power company. This product is equipped with a polarized alternating current line plug (a plug having one blade wider than the other). This plug will fit into the power outlet only one way. This is a safety feature. If you are unable to insert the plug fully into the outlet, try reversing the plug. If the plug should still fail to fit, contact your electrician to replace your obsolete outlet. Do not defeat the safety purpose of this polarized plug. Do not overload wall outlets, extension cords, or integral convenience receptacles as this can result in a risk of fire or electric shock.
6. Power-supply cords should be routed so that they are not likely to be walked on or pinched by items placed upon or against them, paying particular attention to cords at plugs, convenience receptacles, and the point where they exit from the product.

## Cleaning

7. Before cleaning, unplug the unit from the wall outlet. Do not apply liquid cleaners or aerosol cleaners directly to the unit. Use a dry cloth for cleaning.

## Service & Repair

8. Unplug the appliance from the wall outlet and refer servicing to qualified service personnel under the following conditions:
  - A. If the power cord or plug is damaged or frayed.
  - B. If liquid has been spilled into the appliance.
  - C. If the appliance has been exposed to rain or water.
  - D. If the appliance has been dropped or the cabinet has been damaged.
  - E. If the appliance exhibits a distinct change in performance.
  - F. If the appliance does not operate normally by following the operating instructions, adjust only those controls that are covered in the operating instructions. Improper adjustment of other controls may result in damage and will often require extensive work by a qualified technician to restore the appliance to normal operation.
9. Upon completion of any service or repair, request the service technician's assurance that only Factory Authorized Replacement Parts that have the same characteristics as the original parts were used, and that routine safety checks have been performed to determine that the appliance is in safe operating condition. Unauthorized substitutions may result in fire, electrical shock, or other hazards.
10. Never add accessories that have not been specifically designed for use with this appliance as they may cause hazards.
11. For added protection during a lightning storm, or when the set is left unattended and unused for long periods of time, unplug it from the wall outlet and disconnect the antenna. This will prevent damage to the set due to lightning or power line surges.
12. Never push objects of any kind into this product through openings as they may touch dangerous voltage points or short-out parts that could result in a fire or electric shock. Never spill liquid of any kind on the product.

## FEATURES

- ◆ Trilingual On-Screen Menu
- ◆ Automatic Channel Search
- ◆ Auto Shut Off
- ◆ Closed-Captioning/QuikCap
- ◆ Comb Filter
- ◆ Velocity Modulator
- ◆ Digital picture controls with on-screen display
- ◆ MTS stereo/dbx®/SAP Decoder
- ◆ Color Enhancer
- ◆ Auto Flesh Tone
- ◆ XDS (Extended data service) station call letters, title of show, ratings
- ◆ Factory preset adjustments for picture/sound
- ◆ Initial Channel
- ◆ Bass/Treble
- ◆ Front Surround Sound
- ◆ Audio/Video Input Jacks (2 sets-R/L)
- ◆ S-Video Input Jack (2 sets)
- ◆ Audio Output Jacks (Fixed and Variable levels)
- ◆ V-Guide (Parental Control)

- ◆ Auto Clock
- ◆ Sleep Timer (3 hours)
- ◆ TV Reset

### 181 Channel Tuning System

VHF Channels 2-13  
 UHF Channels 14-69  
 Cable TV (CATV) 1, 14-125

### Automatic Fine Tuning

VHF and Cable Channels

### Universal/Multimedia

#### Remote Control

#### VCR/TV/CABLE/DVD/SAT/AUX Large Glow-in-the-Dark basic operating keys

Numbered Channel Selection

Channel Scanning

Volume Mute

Power Enter

Recall Display

Sleep Caption

Reset Menu

V-Guide Input

VCR/DVD keys

dbx® is a registered trademark of Carillon Electronics Corporation

## SPECIFICATIONS

### PICTURE TUBE SIZE

(Measured Diagonally) . . . . . 27-inch Flat screen

PICTURE RESOLUTION . . . . . 330 Lines

Video Input 700 Lines

ANTENNA INPUT . . . . . UHF/VHF/CATV 75Ω

POWER REQUIREMENT . . . . . 120VAC 60Hz

POWER . . . . . 110.7 watts

HORIZONTAL DIM. (Width) . . . . . 26.1 in. (664mm)

VERTICAL DIM. (Height) . . . . . 24.7 in. (629mm)

DEPTH DIM. (Thickness) . . . . . 19.3 in. (489mm)

WEIGHT (Approx.) . . . . . 88.2 lbs. (40.0 Kg.)

SOUND . . . . . 2 Speakers, Size 8 cm

AMPLIFIER . . . . . Built-in with 3.W/Ch

A/V INPUT JACKS . . . . . Video Input and Audio Input (2 sets-R/L), S-Video Input (2 sets)

AUDIO OUTPUT JACKS . . . . . Audio Output (R/L-Fixed and Variable) (RCA Connectors)

CAUTION: FCC Regulations state that improper modifications or unauthorized changes to this unit may void the user's authority to operate the unit.

Because it's products are subject to continuous improvement, Fisher reserves the right to modify product design and specifications without notice and without incurring any obligation.

## BASIC SETUP

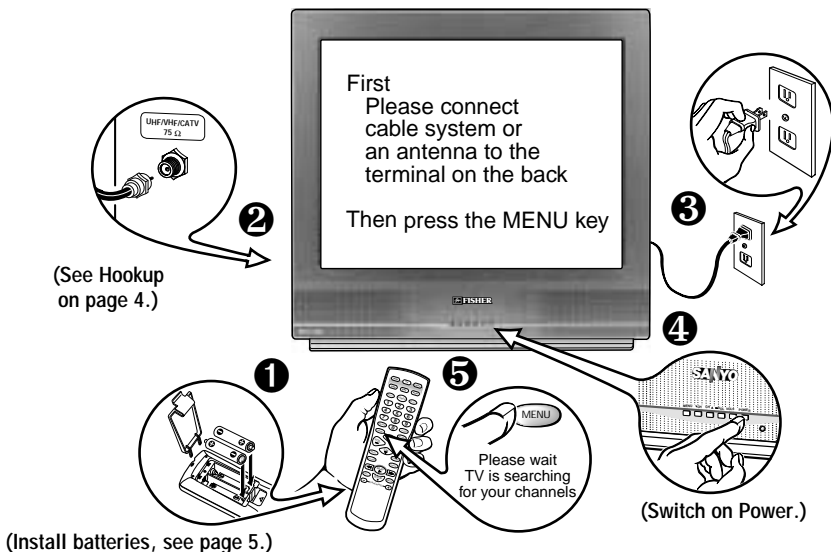

### Quick Tips

- Do not position the TV in a confined area. Allow normal air circulation for electronic parts.
- Position your TV at least 2 feet from stereo speakers. The magnets in the speakers may affect the picture quality.
- The TV will automatically select the correct Antenna mode for the type of signal you connect.



## Quick Tips

- The TV will automatically select the correct Antenna mode for the type of signal you connect.
- TV will switch off automatically after 15 minutes if there is no signal reception (cable out or station not broadcasting).

**Exception**—When the Video mode is selected, the TV will not automatically switch off when signal reception has stopped for 15 minutes.

# BASIC HOOKUP METHODS

Use one of these methods to connect a signal to your TV. Select **1a**—if you have cable service and a VCR, **1b**—if you have a cable box and a VCR, **1c**—if you have an outdoor or indoor antenna and a VCR, or **1d**—if you have a satellite dish and a VCR. Connect your cable or antenna directly to the TV if you don't have any optional accessories.

### 1a Cable with VCR and TV

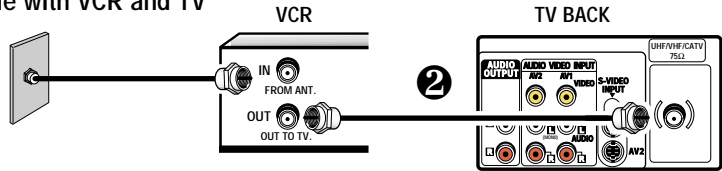

### 1b Cable with Cable Box, VCR and TV

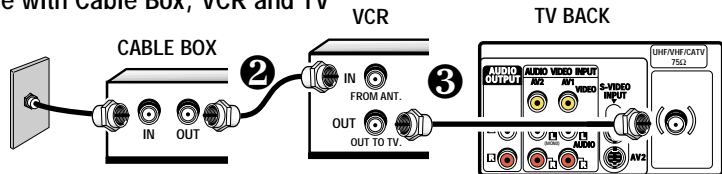

### 1c Outdoor or Indoor Antenna with VCR and TV

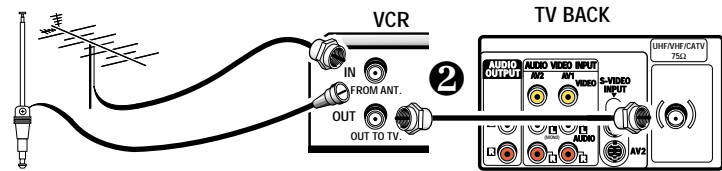

### 1d Satellite Dish with Receiver, VCR and TV

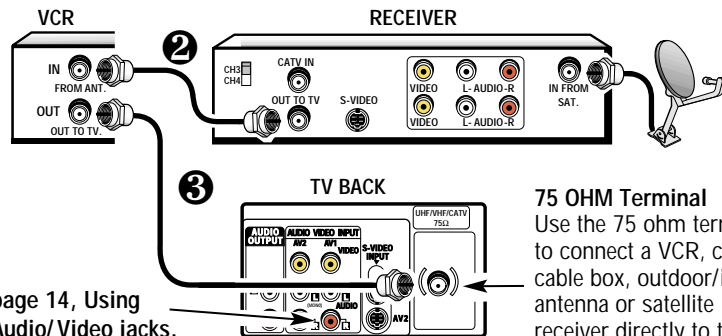

**75 OHM Terminal**  
Use the 75 ohm terminal to connect a VCR, cable, cable box, outdoor/indoor antenna or satellite receiver directly to the TV.

See page 14, Using the Audio/Video jacks.

**CATV FRANCHISE NOTE:** Cable companies, like public utilities, are franchised by local government authorities. To receive cable programs, even with equipment which is capable of receiving cable channels, the consumer must subscribe to the cable company's service.

## REAR PANEL

**Audio Output Jacks (Fixed/Variable)**  
Connect external audio equipment here (see page 13).

**Audio/Video Input Jacks (AV1)**  
Connect external video equipment here (see page 14).

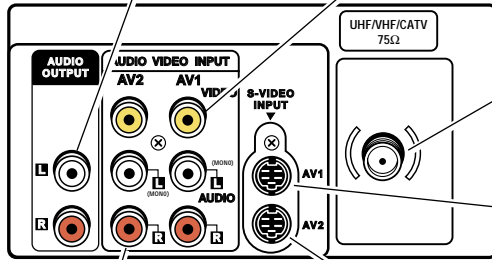

**Cable / Antenna Input Terminal (75 ohms)**

**S-Video (Super-Video) AV1 Terminal**  
To enhance video detail use the S-Video AV1 jack instead of the AV1 Video jack, if available on your external video equipment. (S-Video AV1 connection will override a Video AV1 connection.)

**Audio/Video Input Jacks (AV2)**  
Connect other external video equipment here (see page 14).

**S-Video (Super-Video) AV2 Terminal**  
To enhance video detail use the S-Video AV2 jack instead of the AV2 Video jack, if available on your external video equipment. (S-Video AV2 connection will override a Video AV2 connection.)

## UNIVERSAL/MULTIMEDIA REMOTE CONTROL

Operates your *TV, VCR, Cable Converter Box, DVD, and Satellite Receiver*. Simply program it according to the directions on pages 7~9. Then press the proper function key (**VCR, TV, CABLE, DVD, SAT, or AUX**) to set the remote control to operate each product. The AUX mode can be programmed to operate a VCR, Cable Box, DVD, or Satellite Receiver. Also, this remote offers large **Channel, Volume, and Power** keys that glow in the dark.

### INSTALLING BATTERIES (2 AA not included)

1. Remove the battery cover by pressing the tab and tilting the cover upward. Insert batteries. *Make sure* you match **+** / **-** signs on the batteries with marks inside the remote control.
2. Replace battery cover. *The remote control is ready!*

Notes:

- Do not mix old batteries with new ones or mix different types of batteries together.
- Remove the batteries if the remote control will not be used for a month or more. Weak batteries may leak and cause damage.

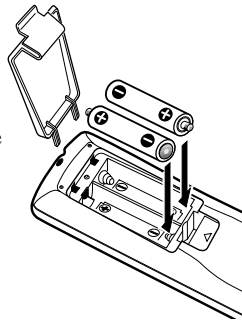

**IMPORTANT NOTE:** Spent or discharged batteries must be recycled or disposed of properly in compliance with all applicable laws. For detailed information, contact your local County Solid Waste Authority.



### Quick Tips

- *Make sure all cable connectors are fully seated on jacks. See pages 13 and 14 before connecting external audio/video equipment.*
- *Cables are not supplied for connecting your external equipment.*
- *A solid Blue screen with the word Video1 or Video2 displayed means that a Video mode is selected, but no signal is being detected at the Video jack. Check connections, and turn on external equipment.*
- *Be sure batteries are installed correctly.*
- *Point the remote control toward the equipment you want to operate. Objects between the remote control and the equipment may cause misoperation of the remote control function.*

# UNIVERSAL/MULTIMEDIA REMOTE CONTROL KEYS

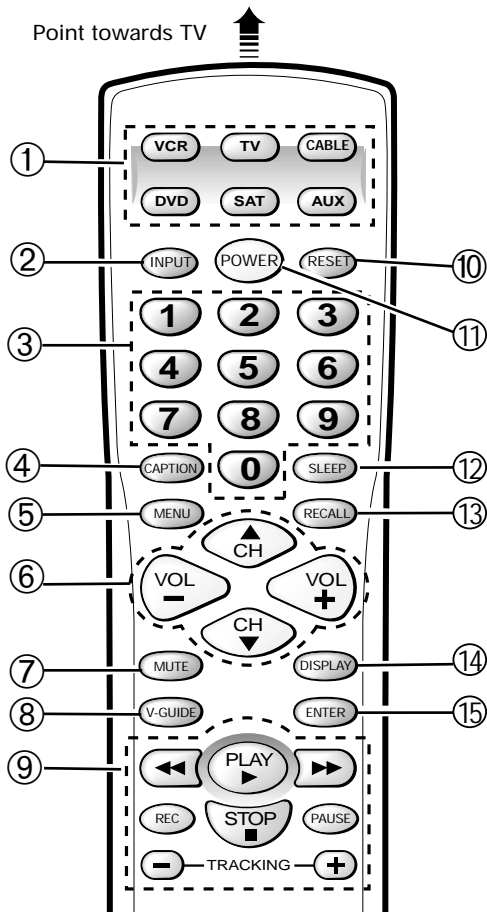

## ① Mode Keys

Use these keys to program the remote control and to select the operating mode (VCR, TV, CABLE, DVD, SAT, or AUX).

② **Input Key**—In the TV, DVD, Cable, and Satellite modes, this key selects the program source to display on the screen (TV signal or signal from equipment connected to the A/V jacks). In the VCR mode, this key functions as a VCR's TV/VCR key.

## ③ Number Keys

Two keys must be pressed to select a channel. *Example:* Press **0** then **6** to select channel 6. For cable channels 100 through 125, press and hold the **1** key until C1— appears. Then press the other two numbers.

④ **Caption Key** (See page 18.)

⑤ **Menu Key**—Use this key with the / and / keys to navigate and adjust features of the on-screen menu system (see pages 10 ~ 12). Use it to display the Satellite Guide in the Satellite mode.

⑥ **Channel (CH) Scanning** ( / ) and **Volume** ( / ) Keys

Press to scan through the channels in memory and to adjust the volume.

## ⑦ Mute Key

Press once to turn off the volume. Press again to restore.

Note: When using the audio out jacks this key *will not* mute the sound in the fixed mode, but *will* mute the sound in the variable mode.

⑧ **V-Guide Key** (See pages 15 ~ 17.)

## ⑨ VCR/DVD Keys

These keys control VCR and/or DVD functions for Fast Forward (), Rewind (), Play (), Record (REC), Stop (), Tracking (-/+), and Pause.

## ⑩ Reset Key

Press this key twice to restore factory settings. The TV will automatically start Channel Search and clear all customized settings. (See page 13.)

## ⑪ Power Key

Press to turn TV on or off.

## ⑫ Sleep Key

Use this key with the “0” key to set the Sleep Timer (see page 17).

## ⑬ Recall Key

Select a channel then select another channel using the number keys. Press **Recall** to switch between the channels.

## ⑭ Display Key

Press once to display the channel number and time. Press twice to display the channel number continuously. Press again to remove the display.

⑮ **Enter Key**—Satellite operation only.

# PROGRAMMING THE UNIVERSAL/MULTIMEDIA REMOTE CONTROL

Find your code. It is next to the brand name of your equipment in the chart below or on page 8.

- 1 Press and hold **VCR, CABLE, DVD, SAT** or **AUX** key.

Press button and hold down.

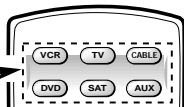

- 2 Using the **NUMBER** keys on the remote, enter the three-digit code number for your VCR, DVD, Cable Box, or Satellite. The key will flash 5 times when released if the code was accepted.

Enter Code:  
Example: For a Fisher VCR, Enter code "200" (from chart below).

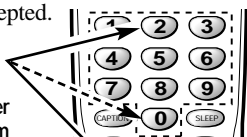

BRAND NAME	CODE NO.
FISHER .....	200,201,202,203, 211
FUJI .....	

- 3 Press the **POWER** and **CHANNEL** or **PLAY** keys to check programming. If they operate properly, programming is completed. If not, use another code, if available and repeat steps.

## To Operate Your...

VCR—Press the **VCR** key.

Television—Press the **TV** key.

Cable Box—Press the **CABLE** key.

DVD Player—Press the **DVD** key.

Satellite—Press the **SAT** key.



## Quick Tips

- **Special key functions:** The **INPUT** key functions as the **VCR's TV/VCR** key when the Remote Control is in the VCR mode.
- The **VCR, Cable, DVD, and SAT** modes will only accept each mode's specific code type.
- The **AUX** mode will accept all codes types, but only one at a time.

## VCR Codes Chart

BRAND NAME	CODE NO.	BRAND NAME	CODE NO.	BRAND NAME	CODE NO.
ADMIRAL .....	234,239,243,247,224,229,222,215	HUGHES .....	221	QUARTZ .....	200
ADVENTURA .....	228	JBL .....	237	QUASAR .....	245,232,236,223,216
AIKO.....	240,205	JENSEN .....	209	RADIO SHACK .....	228,245,223
AIWA .....	228,217	JVC .....	220,225,238,226,203,209,221	RCA .....	221,241,246,230,232,236,239,224
AKAI .....	209,215	KEC .....	240,205		226,229,222,201,207,208,210,216
AMERICA ACTION .....	205	KENWOOD .....	226,238,220,201,203,209	REALISTIC .....	232,239,223,224,228,229,200,201
AMERICA HIGH .....	232	KODAK .....	232		202,203,206,208,216,217,240
BELL & HOWELL .....	203	LLOYD'S .....	228	SAMSUNG .....	208,233,211,217,222,248
BROKSONIC .....	234,243,247,227,204	LOGIK .....	235,219	SAMTRON .....	208
CANDLE .....	233,240,222,223,204,205,208	LXI .....	232,221,228,201,202,203,206	SANKY .....	239,229,224
	211,216,217		211,217	SANSUI .....	243,226,228,209,219,220
CANON .....	232,216	MAGNASONIC .....	223,240,205,219	SANYO .....	200,201,202,203
CCE .....	240,205	MAGNAVOX .....	204,232,228,211,216,217,219,220	SCOTT .....	234,247,223,227,211
CINERAL .....	240,205	MARTA .....	206	SEARS .....	232,223,228,221,200,201
CITIZEN .....	233,240,222,205,211,216,217	MATSUSHITA .....	232,216		202,203,206,211,216,217
CRAIG .....	223,202,219	MEI.....	232	SEMP .....	211
CRAVER .....	204	MEMOREX .....	232,239,243,245,223,224,227,228	SHARP .....	239,229,224
CURTIS MATHES .....	232,236,238,222,228,208,209		229,221,200,202,203,206,215	SHINTOM .....	219,227
	211,216,217	MINOLTA .....	221	SIGNATURE .....	217,239,229,228,224,200
DAEWOO .....	205,240,211	MITSUBISHI .....	231,239,244,224,226,229,210,223	SONY .....	214,218,232,237,226,228
DAYTRON .....	240,205	MOTOROLA .....	232,239,229,224	STS .....	221
DENON .....	221	MTC .....	228,217,219	SYLVANIA .....	228,232,244,204,216,217
DYNATECH .....	228	MULTITECH .....	228,217	SYMPHONIC .....	217,228,233,226,202
EMEREX .....	214	NEC .....	238,208,223,226,203,206,209	TATUNG .....	226,209
EMERSON .....	234,236,240,243,247,223,227,228		215,217	TEAC .....	228,209,214,217
	203,204,205,206,210,211,217	OLYMPUS .....	232	TECHNICS .....	232
FISHER .....	200,201,202,203,211	OPTIMUS .....	239,245,248,223,224,229,203,208	TEKNIKA .....	232,223,228,216,217
FUJI.....	232	ORION .....	243,227,234,205,206,210,211,240	TOMAS .....	228,217
FUNAI .....	228,233,217	PANASONIC .....	245,232,236,223,202,211,216,219	TOSHIBA .....	211,240,244,202,205,210
GARRARD .....	228	PENNY .....	230,232,221,223,208,211,216,219	VECTOR .....	211
GE .....	222,246,232,236,239,226	PENTAX .....	238,221	VIDEO CONCEPT .....	211
	229,224,208,212,216	PHILCO .....	204,232,243,228,216,217	WARDS .....	230,232,239,223,224,228,229
GOLDSTAR .....	223,238,226,206,208,215,217	PHILIPS .....	204,232,211,216,217,228		221,202,204,208,211,217
GO VIDEO .....	248,249,208,212,219	PIONEER .....	242,204,207,220	WHITE .....	
GRADIENTE.....	228	PROSCAN .....	222,241,246,230,236,226	WESTINGHOUSE.....	240,243,205
HARLEY DAVIDSON.....	228	PROTON .....	219	XR-1000 .....	228,232
HEADQUARTER .....	200	PULSAR .....	233,240,205,208,216,217	YAMAHA .....	238,226
HITACHI .....	230,246,226,228,221,222,209,217	QUARTER .....	200	ZENITH .....	215,206,237,243,223,225,228,222

## Cable Converter Box Codes Chart

BRAND NAME	CODE NO.	BRAND NAME	CODE NO.
ABC .....	304,306,309,312 313,314,318,321 322,324	PHILIPS .....	325,329,301 313,314,322
AIM .....	321	PIONEER .....	333,312,317,327
ARCHER .....	334	PROSCAN .....	327
BELL & HOWELL ....	313	QUASAR .....	302,307,317
CONTEC .....	302,305,307,308 311,318,320,324	RADIO SHACK .....	334
CPI .....	319	RCA .....	328,302,307
DIAMOND .....	320	REGAL .....	330,307,320
EAGLE .....	313	REMBRANT .....	305,309
EMERSON .....	334	SAMSUNG .....	310,312
GEMINI .....	334	SCIENTIFIC ATLANTA .....	327,307,324
GENERAL INSTRUMENTS ....	303,309,311,320 321,322,323,300	SIGNAL .....	310
GOLDSTAR .....	312	SIGNATURE .....	300,309,321,322
GOODMIND .....	334	SPRUCER .....	302,307,316
HAMLIN .....	330,320	STARCOM .....	332,309,311,321 322,323
HITACHI .....	309	STARGATE .....	309,310,311,321 322,334
HYTEX .....	318	TELEVIEW .....	310
JERROLD .....	303,308,309,311 313,319,320,321 322,323,300	TOCOM .....	300,303,304,305 306,307
MAGNAVOX .....	325,329,301 313,314,322	TOSHIBA .....	331,309,311 316,322
MEMOREX .....	332,313,314	UNIKA .....	314
MOVIE TIME .....	306,310,314	UNITED ARTISTS ....	318
NORTHCOAST .....	316	UNITED CABLE .....	309
NSC .....	305,306,314	U.S. ELECTRONICS .....	309,322,324
OAK .....	305,318,320	VIEWSTAR .....	326,313,315
PANASONIC .....	302,307,317,324	WARDS .....	321,322
PARAGON .....	313,314	WARNER .....	312
		ZENITH .....	331,316,322,324

## DVD Player Codes Chart

BRAND NAME	CODE NO.	BRAND NAME	CODE NO.
APEX .....	523,525	PANASONIC .....	501,518
DENON .....	501,520	PHILIPS .....	508,502
EMERSON .....	521,524	PIONEER .....	511,505,518
FISHER .....	500	PROSCAN .....	504
GE .....	504	RCA .....	504
HARMAN/KARDON .....	513	SAMSUNG .....	512
JVC .....	510,515	SANYO .....	500,526
KENWOOD .....	507	SHARP .....	517
MAGNAVOX .....	508,502	SHERWOOD .....	519
MARANTZ .....	508	SONY .....	506
MITSUBISHI .....	503	TECHNICS .....	501
ONKYO .....	502,516	THETA DIGITAL .....	511
OPTIMUS .....	511	TOSHIBA .....	502,526
ORION .....	526	YAMAHA .....	501,509
ORITRON .....	522	ZENITH .....	514,502

## Satellite Receiver Codes Chart

BRAND NAME	CODE NO.	BRAND NAME	CODE NO.
ALPHASTAR .....	431	MEMOREX .....	430
CHAPARRAL .....	424, 408, 414	OPTIMUS .....	430
ECHOSTAR .....	432, 410, 413*, 416 417*	PANASONIC .....	428, 400
EXPRESSVU .....	432	PHILIPS .....	429, 430
FUJITSU .....	404	PRIMESTAR .....	411, 425, 427
GE .....	419	PROSCAN .....	419, 426
GEN.		RCA .....	419, 433, 423, 426
INSTRUMENTS .....	425, 427, 435 403*, 405, 415	SONY .....	420
HITACHI .....	407, 421	STAR CHOICE .....	435
HTS .....	432	STS .....	402
HUGHES .....	407	TOSHIBA .....	405, 422
JANEIL .....	404	UNIDEN .....	429, 430, 401, 406, 409, 412
JERROLD .....	425, 427	VIDEO PALL .....	404
JVC .....	432	VIEWSTAR .....	418
MAGNAVOX .....	429, 430	ZENITH .....	434, 404

**\*Use Power key on Receiver.**

## REPLACING BATTERIES









The programming code numbers will remain in memory for 5 minutes as you replace the batteries.

Record your VCR, Cable Box, DVD Player, Satellite Receiver, and AUX codes for future reference.

VCR Code:	<input type="text"/>	<input type="text"/>	<input type="text"/>
Cable Box Code:	<input type="text"/>	<input type="text"/>	<input type="text"/>
DVD Player Code:	<input type="text"/>	<input type="text"/>	<input type="text"/>
Satellite Code:	<input type="text"/>	<input type="text"/>	<input type="text"/>
AUX _____	<input type="text"/>	<input type="text"/>	<input type="text"/>
	LIST DEVICE HERE		



## Universal/Multimedia Remote Control Keys Functions Chart

KEYS	TV MODE	VCR MODE	DVD MODE	SATELLITE MODE	CABLE BOX MODE
NUMBER KEYS (0-9)	Use to Select Channels	Use to Select Channels	No Function	Use to Select Channels	Use to Select Channels
INPUT	Selects TV/Video Mode	Selects TV/VCR mode	Selects TV/Video Mode	Selects TV/Video Mode	Selects TV/Video Mode
ENTER	No Function	No Function	No Function	Makes Selection	No Function
RECALL	Selects Previous Channel	Selects Previous Channel	Selects Repeat Function	Selects Previous Channel	No Function
MENU	Displays Menu or OSD	No Function	No Function	Displays Guide Screen	No Function
CHANNEL  (UP)	Selects Next Channel Up	Selects Next Channel Up	Next or Skip Forward	Moves Cursor Up	Selects Next Channel Up
CHANNEL  (DN)	Selects Next Channel Dn	Selects Next Channel Dn	Previous or Skip Reverse	Moves Cursor Down	Selects Next Channel Dn
VOLUME  / 	Adjusts TV Sound	Adjusts TV Sound	Adjusts TV Sound	Moves Cursor Left/Right	Adjusts TV Sound
PLAY 	Selects VCR Play Mode	Selects VCR Play Mode	Selects DVD Play Mode	Selects VCR Play Mode	Selects VCR Play Mode
STOP 	Selects VCR Stop	Selects VCR Stop	Selects DVD Stop	Selects VCR Stop	Selects VCR Stop
FAST FORWARD 	Operates VCR	Operates VCR	Operates DVD	Operates VCR	Operates VCR
REWIND 	Operates VCR	Operates VCR	Operates DVD	Operates VCR	Operates VCR
RECORD (REC)	Selects VCR Record Mode	Selects VCR Record Mode	No Function	Selects VCR Record Mode	Selects VCR Record Mode
PAUSE	Selects VCR Pause Mode	Selects VCR Pause Mode	Selects DVD Pause Mode	Selects VCR Pause Mode	Selects VCR Pause Mode
TRACKING +/-	Adjusts VCR Head Tracking	Adjusts VCR Head Tracking	Still Frame Step Fwd/Rev	Adjusts VCR Head Tracking	Adjusts VCR Head Tracking
RESET	Operates TV ONLY	No Function	No Function	No Function	No Function
CAPTION	Operates TV ONLY	No Function	No Function	No Function	No Function
SLEEP	Operates TV ONLY	No Function	No Function	No Function	No Function
V-GUIDE	Operates TV ONLY	No Function	No Function	No Function	No Function
MUTE	Operates TV ONLY	No Function	No Function	No Function	No Function
DISPLAY	Operates TV ONLY	No Function	No Function	No Function	No Function
MODE KEYS	Press these keys (VCR, TV, CABLE, DVD, SAT, and AUX) when programming the universal/multimedia remote control and to choose an operating mode.				

The keys on this remote control operate functions similar to those of your original remote controls. Refer to your original owner's manuals for specific key and features operation.

### Operating Tips

- The VCR and DVD modes are preprogrammed with Fisher codes.
- The associated mode key lights when you press any operating key (channel, volume, etc.) to indicate which equipment is being controlled.
- Some manufacturers use different types of remote controls. If your brand has several codes listed, program the unit with different codes until you find the correct one. Larger numbers may represent newer models.
- There may be VCRs, DVDs, Cable Boxes, and Satellite Receivers that this remote control cannot operate. Some models may operate only partially.
- This remote control uses an invisible (infrared) light beam to operate the equipment. Objects between the equipment and the remote control can block this light beam. Therefore, the remote control must be pointed directly at the equipment you want to operate.
- This remote control *cannot* add features to your equipment. They must have been originally provided by your equipment's manufacturer.
- If the remote control fails to operate any of your equipment replace the batteries. Be sure batteries are installed correctly.



## Quick Tips

- Always follow on-screen instructions.
- The menu will display on the screen for approximately 20 seconds. Press **MENU** again to redisplay.
- All TV adjustments are controlled through the menu.
- Use the **CHANNEL** and **VOLUME** keys to navigate through the menus and to make selections from the menus.
- To see the time of day after setting the clock, press the **DISPLAY** key.
- Extended Data Service (XDS) signal may not be transmitted by all broadcasters.
- Under weak stereo signal conditions, you may receive better quality sound in the "Mono" position.

# TV ADJUSTMENT AND SETUP

The on-screen menu provides the viewer with easy access to adjustments and settings. Just use the keys on the remote control and follow the instructions.

## HOW TO MAKE ADJUSTMENTS

1. Press **MENU** key.
2. Use the keys to highlight the desired feature.
3. Use the keys to choose desired option (◆ indicates selected item).

Items with submenus requires additional steps.

## SETTING THE CLOCK

To use the Auto Clock feature, a local PBS station that is broadcasting an XDS signal must be received. The Auto Clock searches for the transmitted signal and automatically sets the clock.

### To set the clock automatically:

1. Press **MENU** key.
2. Use the key to activate Auto setting.

Notes:

- The clock will be cleared after a power interruption. When power is restored, the TV will display the Auto Clock setup menu on the screen automatically.
- Cable Box users must set the clock manually.

### To set the clock manually:

1. Press the key to choose Manual.
2. Press **MENU** key for adjustments.
3. Use the key to set the hour and the key to set the minutes.
4. Press the **MENU** key to exit.

▲▼ keys	– + keys
Clock	◆Manual Auto
Audio	◆Stereo Mono SAP
Picture/Sound	◆Sports Movie
	Auto Manual
Initial Channel	OFF ON C---
Antenna	◆Cable VHF/UHF
CH. Search	◆NO Start
CH. Scan Memory	C 34 Added
TV Speakers	◆ON OFF
Audio Output	◆Fixed Variable
	Espanol
Menu Language	◆English Francais

Press MENU key for adjustment

▲▼ keys	– + keys
Clock	Manual ◆Auto
Audio	

Auto Clock Setting  
Press MENU key to cancel

▲▼ keys	– + keys
Clock	◆Manual Auto
Audio	10:30

▲▼ keys	– + keys
Clock	
Audio	◆Stereo Mono SAP

## SETTING AUDIO MODE

Select desired sound setting, Stereo, Mono, or SAP (secondary audio program).

Note: Stereo and SAP must be part of the broadcast signal.

1. Choose Stereo, Mono, or SAP from the Audio options.
2. Press the **MENU** key to exit.

Note: The TV will automatically reset to stereo if unplugged or a power interruption occurs.

## ADJUSTING PICTURE/SOUND

### For automatic picture/sound adjustment:

Choose Sports, Movie, or News from the Picture/Sound options.

### Adjust the picture/sound manually:

1. Choose Manual from the Picture/Sound options.
2. Press the **MENU** key to open the picture/sound settings submenu.
3. Use the / keys to highlight the picture or sound setting you want to change.
4. Use the / keys to adjust settings.
5. Press the **MENU** key to exit.

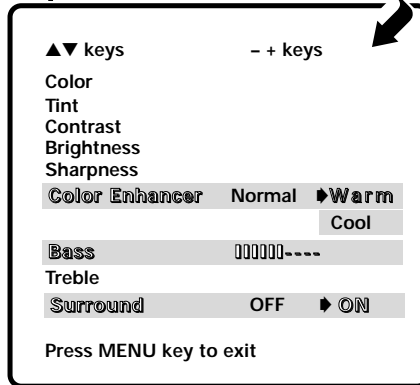
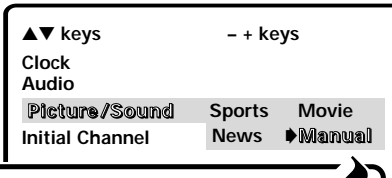

## INITIAL CHANNEL SETUP

The TV can be programmed to tune to your favorite channel each time it is turned on, such as, a news or sports network, or the output of your VCR.

1. Press **MENU** key.
2. Use the / keys to highlight Initial Channel.
3. Press the key to choose ON. Select favorite channel (example): C03. To select cable channels above 99, press and hold the **1** key until C1-- appears.
4. Press the **MENU** key to exit.

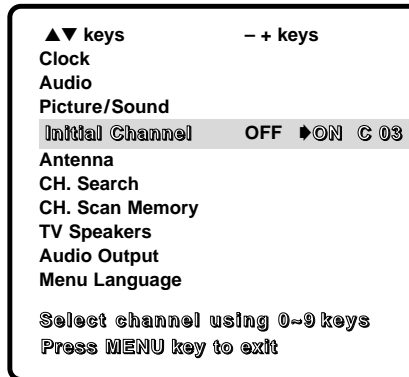

## RESETTING THE ANTENNA/CABLE MODE AND CHANNEL SEARCH

Resetting the Antenna/Cable Mode or CH. (Channel) Search is required *only* if additional channels become available, such as moving to another city or having a cable service installed.

1. Choose Start from the Ch. Search menu options.

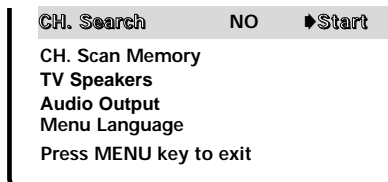

## Quick Tips

- To expand your viewing experience select Sports, Movie, or News to match the program you are watching.
- Use the color enhancer feature to highlight the picture flesh tones and color highlights. Selecting warm will deepen the picture red tints and cool will highlight the picture blue tints.
- Surround sound will be automatically on when Sports or Movie is selected. Surround expands the sound effects while receiving MTS stereo signals.
- When Initial Channel is set to OFF the TV will tune to the last channel selected when powered on.
- When setting the Antenna mode, choose Cable if your TV is connected to a cable system, otherwise choose VHF/UHF.



## QuickTips

- Channels deleted from scan memory can be selected with the number keys.
- The channel number area **must** be highlighted before pressing the key to add or delete.
- Restoring deleted channels, use the on-screen menu to manually add channels or start CH. (Channel) Search from the menu.
- Press the **RESET** key twice to automatically start Channel Search and clear all customized settings.

## ADDING OR DELETING CHANNELS

1. Press **MENU** key.
2. Use the / keys to highlight CH. Scan Memory.
3. Press the key to highlight the channel number entry area.
4. Enter the channel number you want to add or delete (example): C34.  
For cable channels above 99, press and hold the **1** key until C1-- appears.  
Then enter the other two numbers.
5. Press the key to change the present setting. Example: Added will change to Deleted.
6. Press the **MENU** key to exit.

```

CH. Scan Memory  C 34  Deleted
TV Speakers
Audio Output
Menu Language
Select channel using Δ∇, 0-9 keys
Press MENU key to exit
  
```

## TV SPEAKERS

1. Press **MENU** key.
  2. Use the / keys to highlight TV Speakers.
  3. Press the / keys to turn the speakers ON or OFF.
  4. Press the **MENU** key to exit.
- Note: Sound will not be produced through your TV speakers if the OFF mode is selected.

```

TV Speakers      ▶ON  OFF
Audio Output
Menu Language

Press MENU key to exit
  
```

## AUDIO OUTPUT

This convenient menu option enables you to select a fixed or variable audio signal.

1. Press **MENU** key.
2. Use the / keys to highlight Audio Output.
3. Press the / keys to select Fixed or Variable.
4. Press the **MENU** key to exit.

```

TV Speakers
Audio Output    Fixed ▶Variable
Menu Language

Press MENU key to exit
  
```

### Fixed Mode (Constant audio output level from TV):

Use external equipment volume controls to adjust sound level.

### Variable Mode (Output from TV varies with volume):

Use the TV and external equipment volume controls to adjust the sound level.

## SELECTING THE DISPLAY LANGUAGE

1. Choose English, Francais, or Espanol from the Menu Language options.
2. Press the **MENU** key to exit.

```

Menu Language    ▶English  Espanol
Francais

Press MENU key to exit
  
```

# RESETTING THE TV

Press the **RESET** key to automatically reset the television to factory settings. These features will automatically reset:

- Picture/Sound Adjustments: Color, Tint, Contrast, Brightness, Sharpness, Color Enhancer, Bass, Treble, and Surround Sound
- Channel Memory
- Audio to Stereo
- Initial Channel to OFF
- Caption to OFF
- V-Guide to OFF
- TV Speakers to ON
- Audio Output to FIXED
- Language to English
- Auto Clock and Sleep Timer (if previously set)

If desired, personal settings can be made again using the menu options.

Press **RESET** key again to return factory preset and begin channel search

Auto Clock was cleared  
Begin setup procedures?  
▶NO YES  
Use -/+ keys to select  
Then press the MENU Key

## QuickTips

- Make sure all cable connectors are fully seated on jacks.
- Always match cables according to the colors; RED for right audio and WHITE for left audio.
- Position your TV at least 2 feet from stereo speakers. The magnets in the speakers may affect the picture quality.
- Do not connect external speakers directly to the TV.

# USING THE AUDIO OUTPUT JACKS

## CONNECTING A STEREO AMPLIFIER TO AUDIO OUT JACKS

1. Connect the TV Audio Output (R/L) ❶ to the Stereo Amplifier In (R/L) ❷.
2. Press **POWER** to turn on the TV. Turn on external equipment also.
3. Use the **AUDIO OUTPUT** on-screen menu options (see page 12) to select *Fixed* or *Variable* output signal.

Notes: When TV Speakers is in the ON mode, sound will be produced through your TV and external speakers.

When TV Speakers is in the OFF mode, sound will be produced only through external speakers.

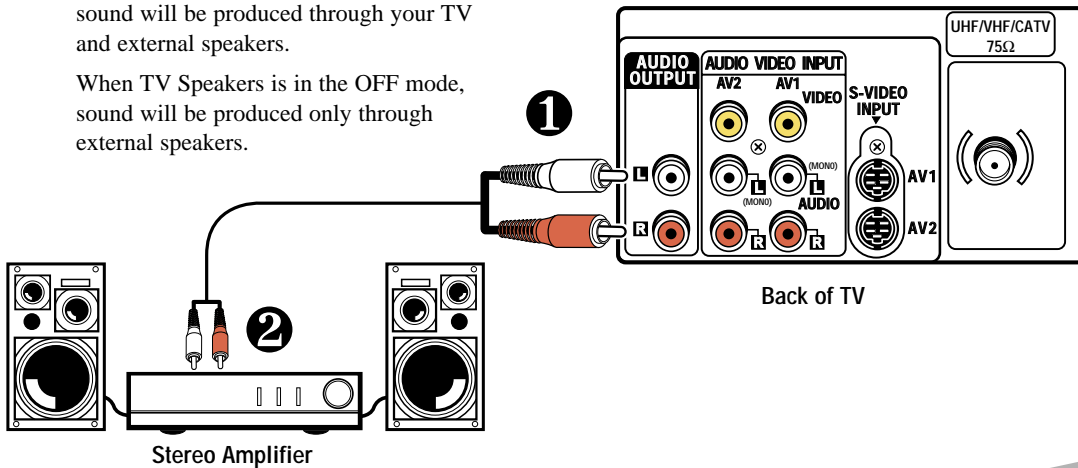



## Quick Tips

- Make sure all cable connectors are fully seated on jacks.
- Always match cables according to the colors; RED for right audio, WHITE for left audio and YELLOW for video.
- A/V1 and A/V2 jacks have identical functions. Any compatible video equipment can be connected to either set of jacks.
- A solid Blue screen with the word Video1 or Video2 displayed means that the Video mode is selected, but no signal is being detected at the Video jack. Check connection, and turn on external equipment.
- You may be able to use the remote control to operate your VCR, DVD, Cable Box, Satellite Receiver, and TV. (See pages 7~9.)

# USING THE AUDIO/VIDEO INPUT JACKS

## CONNECTING A VCR OR OTHER EXTERNAL EQUIPMENT

Switch off TV and external equipment before connecting cables. (Cables are not supplied.)

1. Connect VCR, DVD, DSS, or other equipment's Audio Video Out to the TV Audio Video Input **1**.

For Mono VCR (Single Audio Jack) connect VCR Audio Out to TV Audio (L) Input.

Follow the same procedure to connect other compatible video equipment to the second set of A/V jacks.

### Optional

Connect VCR, DVD, or other equipment's S-Video Out to the TV S-Video In (AV1) Jack or S-Video In (AV2) Jack **2**.

Note: Using the S-Video In (AV1) jack overrides the Video 1 jack, and using the S-Video In (AV2) jack overrides the Video 2 Input jack.

2. Press **POWER** **2** to turn on the TV. Turn on external equipment also.
3. Press the **INPUT** key **3** to select program source: TV signal or signal from the equipment you have connected to the A/V1 or A/V2 jacks.

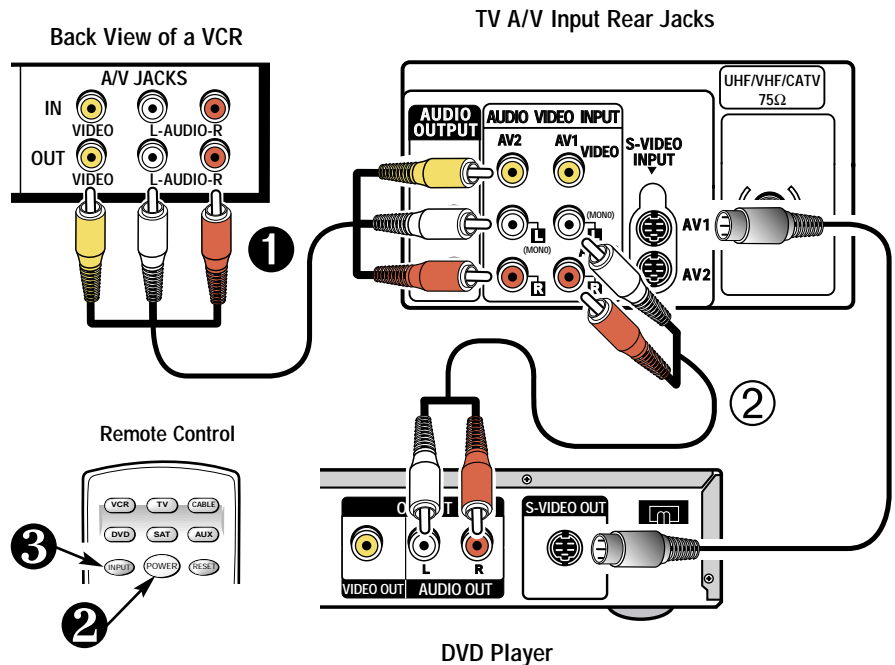

# V-GUIDE INFORMATION

**NOTE:** THIS FEATURE IS DESIGNED TO COMPLY WITH THE UNITED STATES OF AMERICA'S FCC V-CHIP REGULATIONS. THEREFORE, IT MAY NOT FUNCTION WITH BROADCASTS THAT ORIGINATE IN OTHER COUNTRIES.

This FISHER television is equipped with an electronic V-Chip to interpret MPAA and TV Parental Guidelines rating codes. When these codes are detected, the TV will automatically display or block the program, depending upon choices you make when setting up the V-Guide system.



## ABOUT MPAA AND TV PARENTAL GUIDELINES

MPAA and TV Parental Guidelines are rating systems that provide advance cautionary information to parents about the content of movie and television programming.

MPAA is a voluntary rating system used by the movie industry. TV Parental Guidelines are modeled after the MPAA ratings and were designed to be simple to use, easy to understand, and easy to find.

TV Parental Guidelines contain both age-based and content-based information. This gives parents discretionary ways of choosing appropriate material for their children to view.

Content ratings are represented by the initials D (Suggestive Dialog), L (Adult Language), S (Sexual Situations), V (Violence), and FV (Fantasy Violence). When programming contains any or all of these conditions, these letters become part of the icon that is displayed on the TV screen.

A rating icon will generally appear in the upper left hand corner of the TV screen for fifteen seconds at the beginning of a program and should be repeated at the beginning of the second hour of a long program. It may also appear when returning from commercials. There may be other instances when these icons will be displayed as well. Parents are encouraged to become familiar with these icons and their meanings.

## WHERE CAN I FIND ADVANCE NOTICE OF PROGRAM RATING





Publishers of programming guides have been asked to include these ratings along with other information they publish. You can expect to find this information in newspapers, magazines, and on-screen listings and guides.

## TYPES OF PROGRAMS TO RECEIVE RATING

The TV Parental Guidelines will apply to various types of TV programming, including: specials, mini-series, and movies. Sports and news shows do not currently carry guidelines.



## Quick Tips

- Use the **CHANNEL**  /  keys and the **VOLUME**  /  keys to navigate through the menus and to make selections from the menus.
- V-Guide feature is accessible only from the remote control.
- The TV guidelines rating icon will generally appear in the upper left hand corner of your TV screen.
- The V-Guide display remains on screen for approximately 20 seconds. If it disappears, press the **V-GUIDE** key.

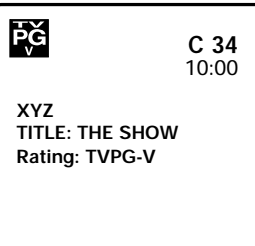



## Quick Tips

- The TV will automatically block (B) ratings above or unblock (U) ratings below selection. For example, if you block rating R, NC17 and X will be blocked as well.
- Blocking TVY7 does not block higher ratings.
- You can block a content rating such as TVPG-V and still be able to watch TVPG programs with ratings of S-L-D provided TVPG is unblocked (U).
- To view Blocked (B) programs, set V-GUIDE to OFF, or press the **RESET** key twice to clear all Blocked (B) ratings and customized settings.
- When in the V-Guide menu system, the / keys allows you to navigate between the ratings and the options menu.

# V-GUIDE OPERATION

Use this feature to supervise television viewing for young children. This television can be set to automatically block programs with content you deem as inappropriate for your children to view, including: suggestive dialog, adult language, sexual situations, violence, and fantasy violence.

The ability of the television to block the reception of specific programming content depends upon several conditions: 1) The program must be rated, 2) Networks must broadcast the rating code data, 3) Cable companies must transmit the rating code signal, and 4) The TV must be properly setup to decode the signal.

## SETTING MPAA MOVIE RATING

1. Press the **V-GUIDE** key on the remote control to display menu.
2. Press the key to switch V-Guide ON.
3. Press the key again. Then use the / keys to highlight rating.
4. Press the **MENU** key to Block (B) or Unblock (U) selected rating. (➡ Arrow indicates selection.)
5. Press the key to return to the V-Guide Options menu.

V-GUIDE	X	B
	NC17	B
MPAA Movie Ratings	➔ R	B
TV Parental Guidelines	PG13	U
	PG	U
	G	U
Press MENU key to BLOCK Use ▲▼, - + keys to select Press V-GUIDE key to exit		

## SETTING AGE-BASED GUIDELINES

6. Use the / keys to highlight TV Parental Guidelines.
7. Press the key. Then use the / keys to highlight rating.
8. Press the **MENU** key to Block (B) or Unblock (U) selected rating. (➡ Arrow indicates selection.)

V-GUIDE	TVMA	B
	TV14	B
MPAA Movie Ratings	TVPG	B
TV Parental Guidelines	➔ TV-G	B
	TVY7	U
	TV-Y	U
	Content	
Press MENU key to BLOCK Use ▲▼, - + keys to select Press V-GUIDE key to exit		

## SETTING CONTENT-BASED GUIDELINES

9. Follow steps 6 and 7. Use the / keys to highlight Content.
10. Press the **MENU** key to display the Content Option menu.

V-GUIDE	TVMA	B
	TV14	B
MPAA Movie Ratings	TVPG	B
TV Parental Guidelines	TV-G	B
	TVY7	U
	TV-Y	U
	➔ Content	
Press MENU key to set Use ▲▼, - + keys to select Press V-GUIDE key to exit		



11. Use the / keys to highlight a category (D-Suggestive Dialog, L-Adult Language, S-Sexual Situations, V-Violence, FV-Fantasy Violence).
12. Press the key. Then use the / keys to highlight a rating.
13. Press the **MENU** key to Block (B) or Unblock (U) selected rating. (➡ Arrow indicates selection.)
14. Press the **V-GUIDE** key to exit; or press the key to return to the Content Options menu.
15. Repeat steps 11 through 13 to Block (B) or Unblock (U) additional content ratings, if desired.

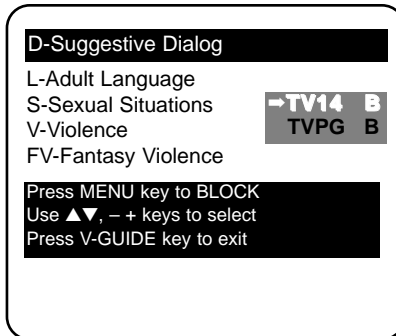

Note: Networks and local stations may or may not include the content ratings portion of the TV Parental Guidelines.

## TURNING OFF THE V-GUIDE

1. Press the **V-GUIDE** key.
2. Use the / keys to select OFF.

## SETTING THE SLEEP TIMER

The Sleep Timer will switch off the TV automatically.

1. Press the **SLEEP** key.
2. Use the **0** key to select the desired time (from 30 minutes up to 3 hours).

Note: The Sleep Timer cancels when the TV is turned off or if a power failure occurs.

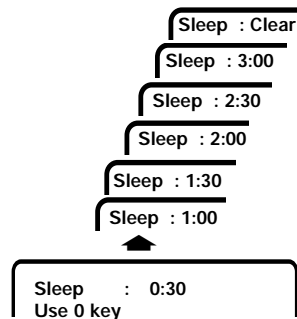

## CARE AND CLEANING

### CLEANING THE CABINET

The surface of the cabinet can be damaged if not properly maintained. Many common household aerosol sprays, cleaning agents, solvents and polishes will cause permanent damage to the fine surface.

1. **Unplug the power cord before cleaning the television.**
2. Clean the cabinet with a soft dry cloth.



### CLEANING THE TELEVISION SCREEN

1. Use a soft cloth moistened with a non-alkaline diluted soap solution. Gently rub surface until it is fully dry.

Notes: *Never* spray liquids on the screen because they can run down and drip onto the chassis. This may cause component failure not covered under Warranty.

*Never* try to polish away any stain or other blemish, or use an abrasive material on the screen surface as this action may permanently damage the surface of the picture tube.



## Quick Tips

- If Caption Text mode is selected and no captioned text is broadcasted, a black box may appear and remain on the TV screen.



To remove this black box, set captioning to any mode other than Text1 or Text2 or press the **RESET** key to cancel captioning and customized settings.

- Channel number continuous display mode is not available when captioning is on.

# CLOSED-CAPTIONING

Captioning is textual information transmitted along with the picture and sound so it can be displayed on the TV screen. Because different types of captions can be transmitted with the TV signal, separate captioning modes are provided. The captioning modes recognized by this model are: Caption1, Caption2, Text1, and Text2. Local broadcasters decide which caption signals to transmit. They may not choose to provide captions or may provide captions in one or all of the available modes.

**Caption1:** This is the main mode used for program captioning (words match the program you are watching). Almost all broadcasters will use Caption1 to transmit program captions. These captions are generally one or two lines.

**Caption2:** This is an alternative mode for program captioning. Caption2 may be used by the broadcaster to provide captions in another language, such as, Spanish or French.

**Text1:** This mode is used to display large amounts of text. This text will appear within a black box that may be nearly as large as the TV screen. Text displayed in this manner does not generally relate to the program. These captions may be used by broadcasters to provide weather reports, community bulletins, stock quotes, etc.

**Text2:** This is an alternative mode used to display large amounts of text. The same types of information displayed in Text1 can be displayed in Text2.

**Quikcap:** Quikcap allows captions to toggle on and off with the Mute function. For example, the phone rings; you press the **MUTE** key on the remote control to block the TV sound; the captions display automatically. When you finish your conversation and press the **MUTE** key again to restore the sound, the captions will disappear.

Quikcap displays program captions in the Caption1 mode.

## SETTING CAPTIONS

1. Press the **CAPTION** key on the remote control.
2. Use the **0** key to select OFF, Caption1, Caption2, Text1, Text2, or Quikcap.



Caption1/ Caption2

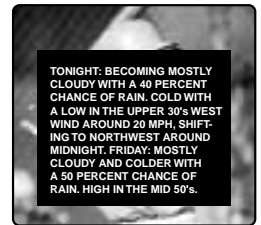

Text1/Text2

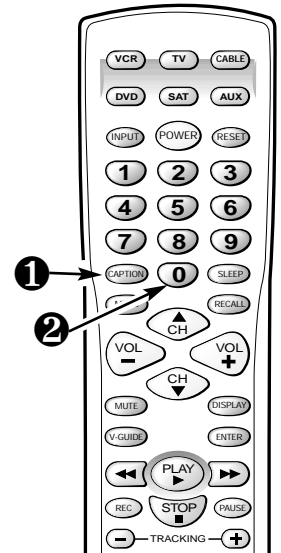

# TROUBLESHOOTING

Before calling for assistance, please look for the condition that most closely resembles your problem in the following charts, then follow the instructions for that condition.

## TV Turns off by itself

- └ Check antenna connection. — Was the connector loose or disconnected?
  - └ Yes. Problem could be auto shutdown due to loss of signal. (See page 4.)
  - └ No. — Press the POWER key.
    - └ Did the TV come on?
      - └ Yes. Sleep Timer may have been set.
      - └ No. — Unplug the TV for a few seconds. Reconnect and press POWER.

## No Picture or Poor Picture

- └ Change Channels. — Is picture ok?
  - └ Yes. Problem is with signal (station, cable, or satellite reception).
  - └ No. — Turn off household/shop appliances such as, vacuum, blender, drill, etc.
    - └ Did picture improve?
      - └ Yes. Problem was interference from an appliance.
      - └ No. — Adjust antenna direction/alignment. / Press the RESET key twice (personalized settings will be reset to factory defaults).

## Poor color or no color

- └ Change Channels. — Is color better?
  - └ Yes. Problem is with program or signal (station, cable, or satellite reception).
  - └ No. — Adjust antenna direction/alignment.
    - └ Did color improve?
      - └ Yes. Antenna was not adjusted properly for the channel you're watching.
      - └ No. — Press the RESET key twice (personalized settings will be reset to factory defaults).

## My TV screen is solid blue

- └ Press the INPUT key. — Did the Blue Screen disappear?
  - └ Yes. The TV was in the Video mode. (A Blue Screen will appear when the Video mode is selected and there is no video signal being detected.) Your AV equipment may be turned off or unplugged.

*(Continued on next page.)*

## TROUBLESHOOTING (Continued)

### **No sound, Poor Stereo sound**

- └ Press and hold the Volume key.  — Do you hear any sound now?
  - └ Yes. Mute function was activated or Volume was turned down.
  - └ No. — Change Channels
    - └ Do you hear any sound now?
      - └ Yes. Problem is with program or signal (station, cable, or satellite reception).
      - └ No. — Adjust antenna direction/alignment; check connections to AV jacks.
        - └ Did sound improve?
          - └ Yes. Antenna misadjusted or AV cables were not fully seated.
          - └ No. — Select Mono sound from on-screen menu.

### **No Captioning**

- └ Is the program you are watching closed-captioned?
  - └ Yes. Set captioning on. Press the Caption key then press the 0 key to highlight Caption1.
  - └ No. — Tune to a channel that is broadcasting a closed-captioned program.

### **A Black box appears on the screen**

- └ Change Channels. — Did the black box disappear or disappear briefly then reappear?
  - └ Yes. TV station is broadcasting a Caption text signal without any textual data.
    - └ Press the RESET key twice (customized settings will be reset to factory defaults).  
To retain customized settings, just turn captioning off (see page 18).

### **I don't recognize words in the on-screen menu**

- └ Press the RESET key twice (personalized settings will be reset to factory defaults). — Do you recognize the menu words now?
  - └ Yes. A language other than English was selected.

### **Cannot select or scan some channels**

- └ Press the RESET key twice (personalized settings will be reset to factory defaults). — Did the problem go away?
  - └ Yes. It may have been the channel scan memory or V-Guide settings.

## ***My remote control will not operate my Television***

- └ Press the TV key on the Remote Control. Then try it again. Be sure to point the remote control at the TV.
- Does the remote control work now?
- └ Yes. Another mode was selected. Press the appropriate key to operate the different types of equipment. (Remote must be programmed. See pages 7-9.)
  - └ No. — Replace the batteries or confirm that they are properly installed.

## ***My remote control will not operate my VCR, Cable Box, DVD, or Satellite Receiver***

- └ Press the appropriate key: VCR, CABLE, DVD, or SAT, key on the Remote Control. Then try it again. (Make sure the equipment is turned on.)
- Does the remote control operate the equipment now?
- └ Yes. Another mode was selected. Press the appropriate button to operate the different types of equipment. (Remote must be programmed. See pages 7-9.)
  - └ No. — Reprogram the remote control.

## ***The cabinet makes a popping sound***

- └ This is a normal condition during the warm-up and cool down of the plastic cabinet parts.



This symbol on the nameplate means the product is Listed by Underwriters' Laboratories Inc. It is designed and manufactured to meet rigid U.L. safety standards against risk of fire, casualty and electrical hazards.

# FISHER Television Limited Warranty

## OBLIGATIONS

To obtain Warranty service, television between the size of 13" ~ 27" (measured diagonally) must be delivered to and picked up from an authorized FISHER Service Center at the user's expense unless specifically stated otherwise in this warranty.

For 32" and above (measured diagonally), in-home service is available.

THIS WARRANTY IS VALID ONLY ON FISHER PRODUCTS PURCHASED AND USED IN THE UNITED STATES OF AMERICA, EXCLUDING ALL U.S. TERRITORIES AND PROTECTORATES. THIS WARRANTY APPLIES ONLY TO THE ORIGINAL RETAIL USER, AND DOES NOT APPLY TO PRODUCTS USED FOR ANY INDUSTRIAL, PROFESSIONAL OR COMMERCIAL PURPOSE. THE ORIGINAL DATED BILL OF SALE OR SALES SLIP MUST BE SUBMITTED TO THE AUTHORIZED FISHER SERVICE CENTER AT THE TIME WARRANTY SERVICE IS REQUESTED.

The name and addresses of Authorized Fisher Service Centers may be obtained by calling the toll free number listed below.

<b>CUSTOMER INFORMATION</b> (Product operation, authorized service center referral, service assistance or problem resolution)	<b>PARTS ORDER INFORMATION</b> (Accessories and/or parts not available from an authorized dealer)
<b>1-800-421-5013</b> <b>Weekdays 8:30 A.M. ~ 5:00 P.M. Pacific Time</b>	<b>1-800-726-9662</b> <b>Weekdays 8:30 A.M. ~ 5:00 P.M. Pacific Time</b>

Subject to the OBLIGATIONS set up above and the EXCLUSION AND CONDITIONS set out below, SANYO FISHER COMPANY (SFC) warrants this FISHER product against defects in materials and workmanship for the periods of LABOR and PARTS specified below. SFC will repair or replace (at its option) within a reasonable time the product and any of its parts which fail to conform to this warranty. Repair or replacement of the product or its parts shall be the exclusive remedies available to user. The user is responsible for all other costs. Such costs may include, but are not limited to all necessary or incidental costs incurred to install the repaired product. The warranty period commences on the date the product was first purchased at retail.

<b>LABOR</b>	<b>PARTS</b>	<b>PICTURE TUBE</b>
<b>90 DAYS</b>	<b>1 YEAR</b>	<b>2 YEARS</b>

## EXCLUSIONS AND CONDITIONS

This warranty does not cover (A) the adjustment of customer-operated controls as explained in the appropriate model's instruction manual, or (B) the repair of any product whose serial number has been altered, defaced or removed.

This warranty shall not apply to the cabinet or cosmetic parts, antenna, knobs, batteries or image burns to projection or picture tubes caused by electronic devices or games.

This warranty does not apply to uncrating, setup, installation, removal of the product for repair, or reinstallation of the product after repair.

This warranty does not apply to repairs or replacements necessitated by any cause beyond the control of SFC including, but not limited to, any malfunction, defect or failure caused by or resulting from unauthorized service or parts, improper maintenance, operation contrary to furnished instructions, shipping or transit accidents, modification or repair by the user, abuse, misuse, neglect, accident, incorrect line voltage, fire, flood or other Acts of God, or normal wear and tear.

The foregoing is in lieu of all other expressed warranties with respect to the television or installation, operation, repair or replacement of the television. SFC shall not be responsible for the loss of use of the unit, inconvenience, loss or damage to personal property, whether direct or indirect and whether arising in tort or contract.

THE DURATION OF ANY WARRANTIES WHICH MAY BE IMPLIED BY LAW (INCLUDING THE WARRANTIES OF MERCHANTABILITY AND FITNESS) IS LIMITED TO THE TERM OF THIS WARRANTY. IN NO EVENT SHALL SFC BE LIABLE FOR SPECIAL, INCIDENTAL OR CONSEQUENTIAL DAMAGES ARISING FROM OWNERSHIP OR USE OF THIS PRODUCT, OR FOR ANY DELAY IN THE PERFORMANCE OF ITS OBLIGATIONS UNDER THIS WARRANTY DUE TO CAUSES BEYOND ITS CONTROL. SOME STATES DO NOT ALLOW LIMITATIONS ON HOW LONG AN IMPLIED WARRANTY LASTS AND/OR DO NOT ALLOW THE EXCLUSION OR LIMITATION OF CONSEQUENTIAL DAMAGES, SO THE ABOVE LIMITATIONS AND EXCLUSIONS MAY NOT APPLY TO YOU.

THIS WARRANTY GIVES YOU SPECIFIC LEGAL RIGHTS. YOU MAY HAVE OTHER RIGHTS, WHICH VARY FROM STATE TO STATE.

For your protection in the event of theft or loss of this product, please fill in the information requested below and KEEP in a safe place for your own personal records.

Model No. \_\_\_\_\_ Serial No. \_\_\_\_\_  
(Located on back of unit.)

Date of Purchase \_\_\_\_\_ Purchase Price \_\_\_\_\_

Where Purchased \_\_\_\_\_

SANYO FISHER COMPANY  
 21605 Plummer Street  
 Chatsworth, CA 91311

## Manual de Instrucciones

### ***A EL PROPIETARIO:***

Gracias por comprar un Televisor a Color Fisher. Usted hizo una excelente selección por *Funcionamiento, Confiabilidad, y Precio*. El TV esta diseñado con instrucciones de fácil ajuste y operación en pantalla. Para reunir las necesidades de nuestros clientes, el TV tiene el V-chip electrónico de control paternal, para tener un control de los programas vistos por menores. ¿ Necesita ayuda? Visite nuestro sitio en internet en **[www.fisherav.com](http://www.fisherav.com)**.



“Como un Asociado de ENERGY STAR®,” Fisher, ha determinado que este producto cumple con los lineamientos en eficiencia energética de ENERGY STAR®.

### CONTENIDO

Importantes Medidas de Seguridad . . . . .	24	Usando Las Salidas de Audio . . . . .	35
Características . . . . .	25	Usando Las Entradas Posteriores de Audio/Video . . . . .	36
Especificaciones . . . . .	25	Información de Guía-V . . . . .	37
Ajustes Básicos . . . . .	25	Operación de Guía-V (Control Paternal) . . . . .	38-39
Métodos Básicos de Conexión . . . . .	26	Transmisión Captada . . . . .	40
Panel Posterior . . . . .	27	Ajustando el Cronómetro para Dormir . . . . .	41
Control Remoto Universal/Multimedia . . . . .	27-31	Cuidado y Limpieza . . . . .	41
Ajustes del TV. . . . .	32-34	<b>Solución de Problemas . . . . .</b>	<b>42-45</b>
Reajustando la TV . . . . .	35	Garantía y Servicio . . . . .	46

## PRECAUCION

RIESGO DE TOQUE ELECTRICO NO ABRIR!

PRECAUCION : PARA REDUCIR EL RIESGO DE TOQUE ELECTRICO, NO quite la cubierta (o la tapa trasera). NO HAY PARTES ADETRONTO QUE LAS PUEDA REPARAR EL USUARIO. REFIERASE A PERSONAL CALIFICADO PARA REPARAR EL APARATO.

ESTE SIMBOLO INDICA QUE VOLTAJES PELIGROSOS QUE CONSTITUYEN UN RIESGO DE TOQUE ELECTRICO ESTAN PRESENTES DENTRO DE ESTA UNIDAD.



ESTE SIMBOLO INDICA QUE HAY INSTRUCCIONES IMPORTANTES DE OPERACION Y MANTENIMIENTO EN LA LITERATURA QUE SE ANEXA A ESTA UNIDAD.



**ADVERTENCIA : PARA REDUCIR EL RIESGO DE FUEGO O TOQUE ELECTRICO, NO EXPONGA ESTE APARATO A LLUVIA O HUMEDAD.**

# IMPORTANTES MEDIDAS DE SEGURIDAD

**PRECAUCION : POR FAVOR SIGA TODAS LAS ADVERTENCIAS EN EL PRODUCTO Y EN LAS INSTRUCCIONES DE OPERACION. ANTES DE OPERAR EL PRODUCTO, POR FAVOR LEA TODAS LAS INSTRUCCIONES DE OPERACION Y SEGURIDAD. GUARDE ESTA LITERATURA PARA SU REFERENCIA. *Siga todas las instrucciones.* . .**

## Colocando el aparato

1. No coloque su aparato en carrito, pedestal, anaquel o mesa que sean inestables. Heridas serias a un individuo, y avería al aparato, pueden resultar si este cae. Su vendedor puede recomendar carritos y pedestales o anaqueles e instrucciones para montaje en la pared. Una combinación de aparato y carrito deberá de ser movida con cuidado. Paradas rápidas, fuerza excesiva, y superficies irregulares pueda causar que la combinación de aparato y carrito se volteen y caigan.
2. Las ranuras y aperturas en el gabinete y en la parte trasera e inferior fueron provistas para ventilación del aparato. Para asegurar una operación confiable del aparato y protegerlo de sobrecalentamiento, estas aperturas no deberán de ser tapadas o cubiertas. Las aperturas nunca deberán de ser cubiertas con un trapo u otro material, y las aperturas de la parte inferior no deberán de ser tapadas poniendo la unidad en una cama, sofá, alfombra, u otra superficie similar. Este aparato nunca deberá de ser puesto cerca o sobre radiadores de calor. Este aparato nunca deberá de ser puesto en instalaciones tales como libreros a no ser que haya una adecuada ventilación en tales instalaciones.
3. No exponga el aparato a lluvia o a uso cerca de agua . . . por ejemplo, cerca a una bañera, una alberca, un lavabo, en un sótano húmedo, etc.



## Conectando la Antena Externa

**PROTECCION EN CONTRA DE RAYOS ELECTRICOS PARA SU ANTENA Y APARATO DE ACUERDO A LAS INSTRUCCIONES DEL CODIGO NACIONAL ELECTRICO (EUA).**

EJEMPLO DE ATERRIZAMIENTO DE ANTENA DE ACUERDO AL CODIGO NACIONAL ELECTRICO (National Electrical Code, ANSI/NFPA 70)

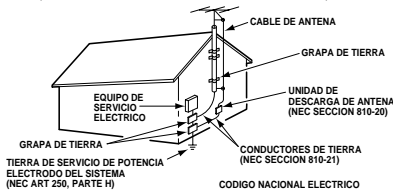

"Nota al instalador del sistema de cable CATV : Este recordatorio es dado para llamar la atención del instalador del sistema de cable CATV al Artículo 820-40 del NEC que provee guías para el aterrizamiento adecuado y, en particular, especifica que la tierra del cable deberá de estar conectada al sistema la tierra del edificio, tan cercano al punto de entrada del cable como sea practico."

4. Si una antena exterior es conectada al receptor, asegúrese que el sistema de antena esté aterrizado para proveer alguna protección en contra de impulsos de voltaje y la acumulación de cargas estáticas. El artículo 810 del código nacional eléctrico de los Estados Unidos de América (National Electrical Code, ANSI/NFPA 70), provee información con respecto al aterrizamiento correcto del mástil y la estructura de soporte, el aterrizamiento del alambre a la antena en una unidad de descarga, el tamaño de los conductores de aterrizamiento, la localización de la unidad de descarga, conexión a los electrodos de aterrizamiento, y requerimientos para los electrodos de aterrizamiento.

Una antena exterior no deberá de ser localizada en la vecindad de líneas de potencia que pasen por encima de otros circuitos de luz eléctrica o de potencia, o en donde pueda caer sobre tales líneas de potencia o circuitos. Cuando se instale un sistema de antena externa, se debe de tener cuidado extremo en no tocar tales líneas de potencia o circuitos ya que contacto con ellos puede llegar a ser fatal.

## Conectando el cordón de potencia

5. Este producto debe ser operado solamente con el tipo de cordón de potencia indicado en la etiqueta. Si usted no está seguro del tipo de alimentación en su casa, consulte a su distribuidor de este producto, o a la compañía de suministro eléctrico. Este producto está equipado con cordón de potencia polarizado (una de las navajas de la clavija es más ancha, que la otra). Esta clavija debe ajustarse en el toma corriente de una manera solamente. Esta característica es una medida de seguridad. Si usted no puede insertar la clavija totalmente en el toma corriente, trate invirtiendo la clavija. Si la clavija continúa floja en el toma corriente, llame a su electricista, para reemplazar su toma corriente obsoleto. No deshabilite el propósito de seguridad de la esta clavija polarizada. No sobre cargue los toma corrientes de pared, extensiones eléctricas, o receptáculos integrales, ya que esta condición puede resultar en un riesgo de fuego o descarga eléctrica.
6. Los cordones de potencia deben ser direccionados de tal manera que no puedan ser pisados o dañados con enseres colocados a un lado arriba del cordón de potencia. ponga una particular atención a los cordones de potencia y clavijas, receptáculos de toma corrientes, y el punto donde ellos salen del producto.

## Limpieza

7. Antes de limpiar, desconecte la unidad del rectángulo de la pared. No aplique limpiadores líquidos o en aerosol directamente a la unidad. Utilice un trapo seco para limpiar.

## Servicio y Reparación

8. Desconecte el aparato del receptáculo de pared y refiera servicio a personal de servicio eléctrico calificado bajo las siguientes condiciones :
  - A Si el cordón de potencia o el conector están averiados o raídos.
  - B Si líquido ha sido derramado en el aparato.
  - C Si el aparato ha sido expuesto a lluvia o agua.
  - D Si el aparato ha sido tirado o el gabinete a sido averiado.
  - E Si el aparato exhibe un cambio perceptible en funcionamiento.
  - F Si el aparato no opera normalmente siguiendo las instrucciones de operación, ajuste solamente aquellos controles que han sido cubiertos en las instrucciones de operación. Ajuste impropio de otros controles puede resultar en avería al aparato y posiblemente requiera de trabajo extensivo por un técnico calificado para restaurar el aparato a su operación normal.
9. Cuando se termine cualquier servicio o reparación, requiera del técnico de servicio confirmación de que solo Partes Autorizadas de Reemplazo de Fabrica que tengan las mismas características que las partes originales hayan sido usadas, y que verificaciones de seguridad rutinarias hayan sido llevadas a cabo para determinar que el aparato se encuentra en condiciones seguras de operación. Substituciones no autorizadas pueden resultar en fuego, toque eléctrico u otros peligros.
10. Nunca adicione accesorios que no han sido específicamente diseñados para uso con este aparato.
11. Para protección adicional durante una tormenta eléctrica, o cuando el aparato es dejado sin atención ni uso durante largos períodos de tiempo, desconecte el receptáculo de la pared y desconecte la antena. Esto evitará daños al aparato debido a rayos o a cambios bruscos en el voltaje de línea.
12. Nunca introduzca ningún tipo de objetos a través de las ranuras, ya que el contacto con componentes de alto voltaje pueden poner corrua otros dichas componentes que pueden resultar en incendios o descargas eléctricas, Nunca derrame líquidos o cualquier tipo de productos.



# CARACTERÍSTICAS

- ◆ Menú en Pantalla Trilingüe
- ◆ Búsqueda Automática de Canales
- ◆ Apagado Automático
- ◆ Transmisión Captada / Quikcap
- ◆ Controles digitales de Imagen desplegados en Pantalla
- ◆ Canal Inicial
- ◆ Filtro Digital de 3-Líneas de tipo Peine
- ◆ Modulación de Velocidad
- ◆ MTS sonido estereofónico/ dbx® /sonido SAP
- ◆ Resaltar Color
- ◆ Tonos de piel por ajuste Automático
- ◆ XDS (Servicio Extendido de Información) Identificación de Estaciones, títulos y clasificación de programas
- ◆ Ajustes de Fabrica para Imagen/Sonido
- ◆ Bajos/Agudos
- ◆ Frontal Ambiente Sonido
- ◆ V-Guide (Control Paternal)
- ◆ Entradas de Audio/Video (2 juegos de entradas posteriores)

- ◆ Entrada de S-Video (2)
  - ◆ Salidas Fijas / Variables de Audio
  - ◆ Reloj Auto
  - ◆ Cronómetro para Dormir (3 horas)
  - ◆ Reajuste de TV
- Sistema de sintonía de 181 canales**
- VHF Canales 2-13
  - UHF Canales 14-69
  - Cable TV (CATV) 1, 14-125

**Sintonía Fina Automática**  
VHF y Canales de Cable

**Control Remoto Universal/ Multimedia Luminoso VCR/TV/DVD/Auxiliar, Teclas de operaciones básicas grandes que se iluminan en la Oscuridad**

- Selección de Canales Numerados
- Búsqueda de Canales
- Volume Mute
- Power Enter
- Recall Display
- Sleep Caption
- Reset Menu
- V-Guide Input
- VCR /DVD teclas

dbx® es una marca registrada de Carillon Electronics Corporation

# ESPECIFICACIONES

## TAMAÑO DEL TUBO DE IMAGEN

(Medido Diagonalmente) . . . . . 27-pulgadas Pantalla de Realmente Plana

**RESOLUCIÓN DE IMAGEN** . . . . . 330 Líneas  
Entrada de Video . . . . . 700 Líneas

**ENTRADA** . . . . . UHF/VHF/CATV 75Ω

**FRECUENCIA DE OPERACION** . . . . . 60 Hz.

**TENSION DE ALIMENTACION** . . . . . 120 V-

**CONSUMO DE CORRIENTE** . . . . . 110.7 watts

**DIMENSIÓN HORIZONTAL (Ancho)** . . . . . 26.1 in. (664mm)

**DIMENSIÓN VERTICAL (Alto)** . . . . . 24.7 in. (629mm)

**DIMENSIÓN EN PROFUNDIDAD (Grosor)** . . . . . 19.3in. (489mm)

**PESO (APROX.)** . . . . . 88.2 lbs. (40.0 Kg.)

**SONIDO (2 Bocinas)** . . . . . Tamaño: 8 cm

**AMPLIFICADOR** . . . . . Interon 3W/canal

**ENTRADAS DE A/V** . . . . . Entrada de Video (2)  
Entrada de Audio (2-R/L)  
S-Video(2)

**SALIDAS DE AUDIO.** . . . . . Salida de Audio Fijo/Variables (R/L) (RCA Connectors)

**PRECAUCION :** Las Regulaciones de FCC declaran, que las modificaciones no apropiadas o cambios no autorizados a esta unidad, pueden anular la autoridad del usuario para operar la unidad.

Debido a que sus productos están sujetos a continuas mejoras, Fisher se reserva el derecho de modificar el diseño y especificaciones sin previo aviso o sin incurrir en ninguna obligación.

# AJUSTES BÁSICOS

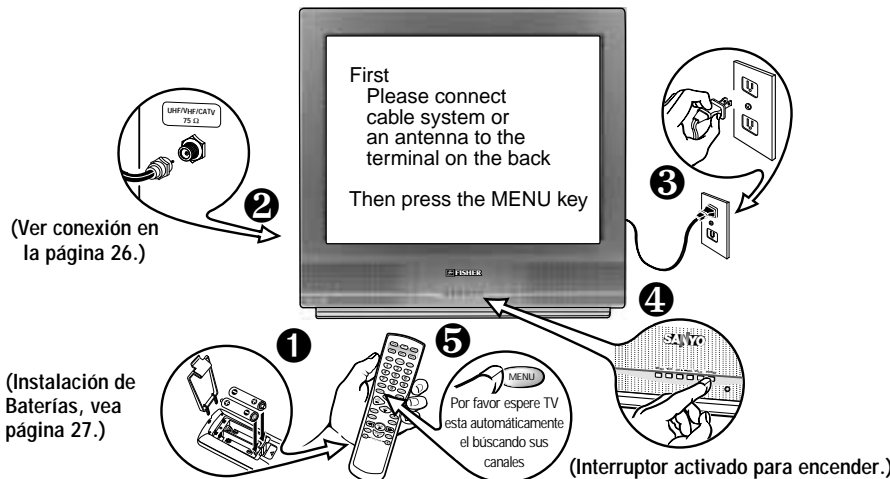

## Consejos Rápidos

- No se coloque el TV en áreas confinadas. Permita una circulación normal de aire para las partes eléctricas.
- Coloque su TV por lo menos a 2 pies (60 cm.) de las bocinas del estéreo. Los magnetos de las bocinas pueden afectar la calidad de la imagen.
- El TV seleccionará el modo correcto de Antena, de acuerdo al tipo de señal que Ud. conecto.



## Consejos Rápidos

- El TV seleccionará el modo correcto de Antena, de acuerdo al tipo de señal que Ud. conecta.
- El TV se apagará automáticamente después de 15 minutos, si no hay recepción de señal (si la estación de cable o la estación de TV no esta transmitiendo).

**Excepciones**—Cuando el modo de Video este seleccionado, el TV no se apagará automáticamente cuando la señal de recepción ha sido detenida por 15 minutos.

# MÉTODOS BÁSICOS DE CONEXIÓN

Use uno de los siguientes métodos para conectar una señal a su TV. **1a**— Si Ud. tiene servicio de cable y una VCR. **1b**— Si Ud. tiene un decodificador de cable y una VCR, **1c**— Si Ud. tiene una antena externa o interna y una VCR, **1d**— Si Ud. tiene un receptor de satélite y una VCR. Conecte su sistema de cable o antena directamente a la TV, si Ud. no tiene accesorios opcionales.

### 1a Sistema de Cable con VCR y TV

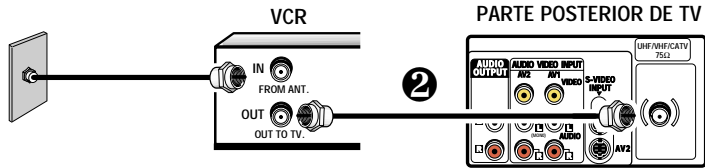

### 1b Sistema de Cable con Decodificador de Cable, VCR y TV

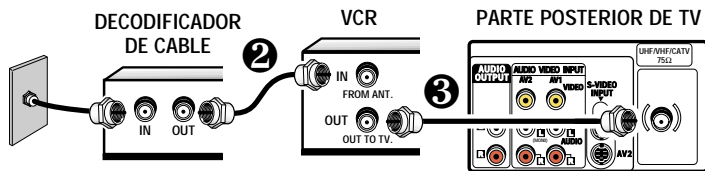

### 1c Antena Exterior o Interior a VCR a TV

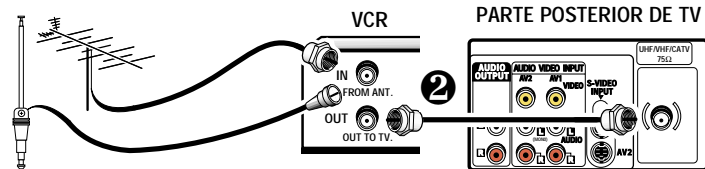

### 1d Receptor de Satélite, VCR y TV

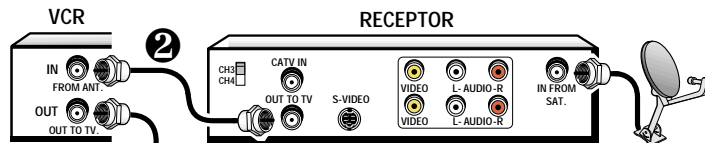

Ver página 36,  
Usando las Entradas  
de Audio/Video.

**Conector de 75 OHMS**  
Use un conector de 75 ohms para conectar una VCR, sistema de cable, antena externa/interna, o receptor satélite directamente a la TV.

**NOTA CONCESIÓN DE CATV :** Compañías de cable, como servicios públicos, son concesionados por las autoridades de los gobiernos locales. Para recibir programas de cable, cada equipo debe de ser capaz de recibir canales de cable, para recibir este servicio, el consumidor debe de suscribirse a una compañía de cable.

## PANEL POSTERIOR

### Entradas Audio/Video (AV2)

Conecte aquí otro equipo externo de video (vea página 36).

### Entradas de Audio/Video (AV1)

Conecte aquí el equipo externo de video (vea página 36).

### Entrada de Terminal de Antena/Cable (75 ohms)

### Terminal de Entrada de S-Vídeo (AV1) (Súper Vídeo)

Para realizar los detalles del vídeo, use el conector de entrada de S-Vídeo AV1 en lugar de la entrada de AV1. Si esta disponible en su equipo de vídeo externo. (La conexión de S-Vídeo AV1 se sobrepondrá a la conexión de Video AV1.)

### Terminal de Entrada de S-Vídeo (AV2) (Súper Vídeo)

Para realizar los detalles del vídeo, use el conector de entrada de S-Vídeo AV2 en lugar de la entrada de AV2. Si esta disponible en su equipo de vídeo externo. (La conexión de S-Vídeo AV2 se sobrepondrá a la conexión de Video AV2.)

### Conectores de Salidas de Audio (Fijo y Variable)

Conecte aquí el equipo de audio externo (vea página 35).

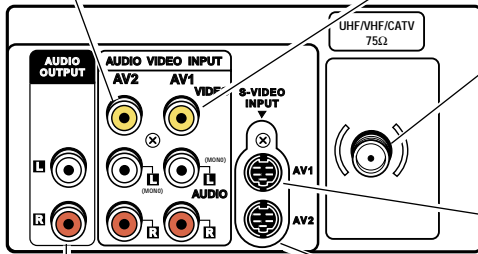

## Consejos Rápidos

- Asegúrese que los conectores de los cables estén totalmente asentados en los conectores. Ver páginas 35 y 36 antes de conectar el equipo de video externo.
- Un pantalla de color Azul, con la palabra de Video1 o Video2 desplegada, significa que el modo de Video esta seleccionado, pero la señal no ha sido detectada en el conector de Video.
- Los cables para conectar su equipo externo no están incluidos.
- Asegúrese que baterías este instaladas correctamente.
- Apunte el control remoto hacia el equipo que Ud. quiere operar. Objetos entre el control remoto y el equipo, pueden causar un mal funcionamiento del control remoto.

## CONTROL REMOTO UNIVERSAL/MULTIMEDIA

Opere su VCR, TV, Decodificador de Cable, DVD, y Receptor de Satélite. Programación Simplificada de acuerdo con las instrucciones de las páginas 29 ~ 31. Entonces presione la tecla de adecuada (VCR, TV, CABLE, DVD, SAT, o AUX), para programar el control remoto y operar cada equipo. El modo de AUX puede ser programado para operar un Receptor de Satélite u otra VCR o Decodificador de Cable. Además, este control remoto ofrece teclas grandes de **Canales (Channel)**, **Volumen (Volume)**, y **Encendido (Power)**, que se iluminan en la oscuridad. Este control remoto tiene teclas de Funciones que se iluminan y un teclado que se ilumina cuando las teclas relacionadas son presionadas.

## INSTALACIÓN DE BATERÍAS (2 AA no incluidas)

1. Quite la cubierta de las baterías, presionando la lengüeta e inclinando la cubierta hacia adelante. Inserte las baterías. Asegúrese que las marcas **+** / **-** correspondan con los signos de las baterías, y estas coincidan con las marcas internas del control remoto.
2. Coloque la cubierta de las baterías. ¡El control remoto esta listo!

### Notas :

- No mezclar baterías viejas con nuevas o mezclar diferentes tipos de baterías a la vez.
- Quite las pilas si el control remote no sera usado por más de un mes. Las pilas débiles pueden derramarse y causar daños al control remote.

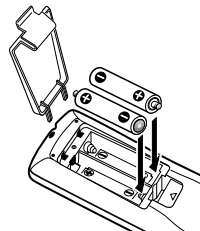

NOTA IMPORTANTE : Las baterías descargadas deben de ser recicladas o desechadas adecuadamente, de acuerdo con los reglamentos aplicables. Para más información, contacte a sus Autoridades Locales para el manejo de Deshechos Sólidos.

## TECLAS DEL CONTROL REMOTO UNIVERSAL/MULTIMEDIA

Apunte hacia el TV

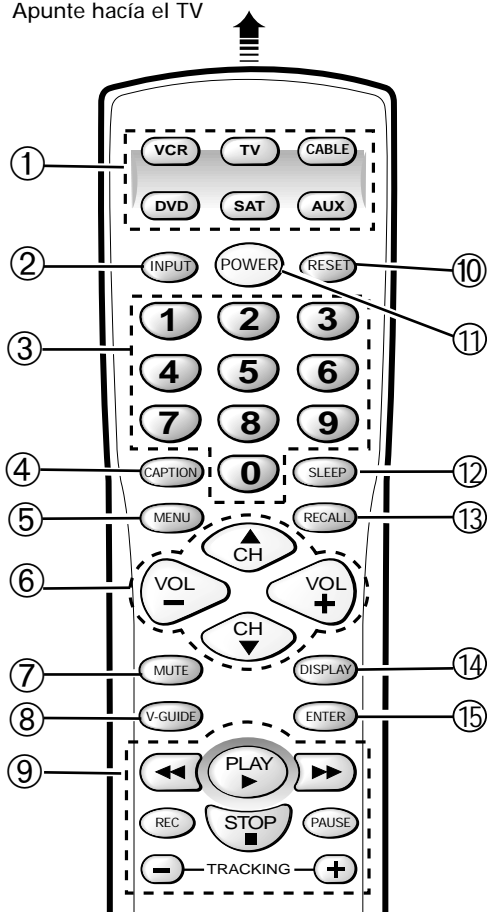

- ① **Teclas de Modo**—Use estas teclas para programar el control remoto y para seleccionar el modo de operación (VCR, TV, CABLE, DVD, SAT, o AUX).
- ② **Tecla de INPUT**—Presione para seleccionar la fuente del programa que va a ser desplegado en la pantalla: Señal TV o señal de del equipo de video que ha sido conectado a las entradas de A/V. En el modo de VCR, esta tecla funciona como la tecla de TV/VCR de una VCR.
- ③ **Teclas Numeradas**—Dos teclas deben de ser presionadas para seleccionar un canal. *Ejemplo* : Presione **0** y después **6**, para seleccionar el canal 6. Para canales de cable del 100 hasta el 125, presione y mantenga así la tecla del número **1** hasta que el C1— aparezca.
- ④ **Tecla de CAPTION**—(Vea página 40.)
- ⑤ **Tecla de MENU**—Use esta tecla, junto con las teclas de navegación, use / y / para ajustar las funciones del sistema de menú en pantalla (vea páginas 32~34).
- ⑥ **Teclas de búsqueda de Canales** ( / ) y **de Volumen** ( / )—Presione para buscar a través de los canales en memoria y para ajustar el volumen.
- ⑦ **Tecla de MUTE**—Presione una vez para apagar el volumen y presione nuevamente para restaurarlo.  
Nota : Cuando se usen las salidas de audio, esta tecla no enmudecerá el sonido en el modo fijo, pero en el modo variable el sonido se enmudecerá.
- ⑧ **V-GUIDE**—(Vea páginas 37 ~ 39.)
- ⑨ **Teclas para VCR/DVD**—Estas teclas controlan el DVD y/o Funciones de la VCR Avance hacia adelante (), Rebobinado (), Reproducción (), Grabación (Rec), la funciones de Detener (Stop ■), Pistas (Tracking - / +), y Pausa (Pause) de su VCR.
- ⑩ **Tecla de RESET**—Presione esta tecla dos veces para llamar a los ajustes de fábrica. La TV inicializará automáticamente la búsqueda de canales, y eliminará todos los ajustes hechos por el usuario. (Vea página 35.)
- ⑪ **Tecla de POWER**—Presione esta tecla para encender o apagar la TV.
- ⑫ **Tecla de SLEEP**—Use esta tecla con “0” para ajustar el cronómetro para Dormir (vea página 41).
- ⑬ **Tecla de RECALL**—Seleccione un canal, entonces seleccione otro usando las teclas numeradas. Presione **Recall**, para hacer el cambio entre estos canales.
- ⑭ **Tecla de DISPLAY**—Presione una vez para que aparezca el desplegado del canal y de hora. Presione dos veces para que el desplegado aparezca nuevamente. Presione nuevamente para eliminarlo.
- ⑮ **Tecla de ENTER**—Opera solamente en Satélite.

# PROGRAMANDO EL CONTROL REMOTO UNIVERSAL/MULTIMEDIA

Localice su código. Este se encuentra junto a la marca de su equipo, en la carta de abajo o en página 30.

- ❶ Presione y mantenga así la tecla de **VCR, CABLE, DVD, SAT, o AUX.**

Presione y mantenga así el botón.

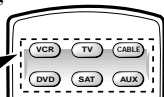

- ❷ Usando las teclas **NUMERADAS** en el control remoto, de acceso el número de tres dígitos para su VCR, DVD, Decodificador de Cable o Receptor de Satélite. La tecla se iluminará 5 veces cuando sea liberada, si el código fue aceptado.



De acceso al Código:  
Ejemplo para una VCR Fisher, de acceso al código "200" (de la carta de códigos).

- ❸ Presione la tecla de Power y las teclas de Channel. Si estas operan de manera adecuada la programación esta completa. Si no es así, use otro código, si este esta disponible y repita los pasos.

## Para operar su...

VCR—Presione la tecla de **VCR**.

TV—Presione la tecla de **TV**.

Reproductor DVD—Presione la tecla de **DVD**.

Decodificador de Cable—Presione la tecla de **CABLE**.

Receptor de Satélite—Presione la tecla de **SAT**.

MARCA	CÓDIGO NO.
FISHER	200,201,202,203,211
FUJI	.....



## Consejos Rápidos

- **Tecla de función especial:** La tecla de **INPUT** funciona como la tecla de **TV/VCR** en la VCR, cuando el control remoto es ajustado para funcionar con la VCR.
- En la modalidad o modo de VCR, Cable, DVD y SAT, únicamente aceptará el tipo de código específico de cada uno de ellos.
- En la modalidad AUX, aceptará todos los tipos de códigos, pero únicamente uno a la vez.

## Carta de Códigos para VCR

MARCA	CÓDIGO NO.	MARCA	CÓDIGO NO.	MARCA	CÓDIGO NO.
ADMIRAL	234,239,243,247,224,229,222,215	HUGHES	221	QUARTZ	200
ADVENTURA	228	JBL	237	QUASAR	245,232,236,223,216
AIKO	240,205	JENSEN	209	RADIO SHACK	228,245,223
AIWA	228,217	JVC	220,225,238,226,203,209,221	RCA	221,241,246,230,232,236,239,224
AKAI	209,215	KEC	240,205	REALISTIC	226,229,222,201,207,208,210,216
AMERICA ACTION	205	KENWOOD	226,238,220,201,203,209		232,239,223,224,228,229,200,201
AMERICA HIGH	232	KODAK	232		202,203,206,208,216,217,240
BELL & HOWELL	203	LLOYD'S	228	SAMSUNG	208,233,211,217,222,248
BROKSONIC	234,243,247,227,204	LOGIK	235,219	SAMTRON	208
CANDLE	233,240,222,223,204,205,208	LXI	232,221,228,201,202,203,206	SANKY	239,229,224
	211,216,217		211,217	SANSUI	243,226,228,209,219,220
CANON	232,216	MAGNASONIC	223,240,205,219	SANYO	200,201,202,203
CCE	240,205	MAGNAVOX	204,232,228,211,216,217,219,220	SCOTT	234,247,223,227,211
CINERAL	240,205	MARTA	206	SEARS	232,223,228,221,200,201
CITIZEN	233,240,222,205,211,216,217	MATSUSHITA	232,216		202,203,206,211,216,217
CRAIG	223,202,219	MEI	232	SEMP	211
CRAVER	204	MEMOREX	232,239,243,245,223,224,227,228	SHARP	239,229,224
CURTIS MATHES	232,236,238,222,228,208,209		229,221,200,202,203,206,215	SHINTOM	219,227
	211,216,217	MINOLTA	221	SIGNATURE	217,239,229,228,224,200
DAEWOO	205,240,211	MITSUBISHI	231,239,244,224,226,229,210,223	SONY	214,218,232,237,226,228
DAYTRON	240,205	MOTOROLA	232,239,229,224	STS	221
DENON	221	MTC	228,217,219	SYLVANIA	228,232,244,204,216,217
DYNATECH	228	MULTITECH	228,217	SYMPHONIC	217,228,233,226,202
EMEREX	214	NEC	238,208,223,226,203,206,209	TATUNG	226,209
EMERSON	234,236,240,243,247,223,227,228		215,217	TEAC	228,209,214,217
	203,204,205,206,210,211,217	OLYMPUS	232	TECHNICS	232
FISHER	200,201,202,203,211	OPTIMUS	239,245,248,223,224,229,203,208	TEKNIKA	232,223,228,216,217
FUJI	232	ORION	243,227,234,205,206,210,211,240	TOMAS	228,217
FUNAI	228,233,217	PANASONIC	245,232,236,223,202,211,216,219	TOSHIBA	211,240,244,202,205,210
GARRARD	228	PENNY	230,232,221,223,208,211,216,219	VECTOR	211
GE	222,246,232,236,239,226	PENTAX	238,221	VIDEO CONCEPT	211
	229,224,208,212,216	PHILCO	204,232,243,228,216,217	WARDS	230,232,239,223,224,228,229
GOLDSTAR	223,238,226,206,208,215,217	PHILIPS	204,232,211,216,217,228		221,202,204,208,211,217
GO VIDEO	248,249,208,212,219	PIONEER	242,204,207,220	WHITE	
GRADIENTE	228	PROSCAN	222,241,246,230,236,226	WESTINGHOUSE	240,243,205
HARLEY DAVIDSON	228	PROTON	219	XR-1000	228,232
HEADQUARTER	200	PULSAR	233,240,205,208,216,217	YAMAHA	238,226
HITACHI	230,246,226,228,221,222,209,217	QUARTER	200	ZENITH	215,206,237,243,223,225,228,222

## Carta de Códigos par Decodificador de Cable

MARCA	CÓDIGO NO.	MARCA	CÓDIGO NO.
ABC	304,306,309,312 313,314,318,321 322,324	PHILIPS	325,329,301 313,314,322
AIM	321	PIONEER	333,312,317,327
ARCHER	334	PROSCAN	327
BELL & HOWELL	313	QUASAR	302,307,317
CONTEC	302,305,307,308 311,318,320,324	RADIO SHACK	334
CPI	319	RCA	328,302,307
DIAMOND	320	REGAL	330,307,320
EAGLE	313	REMBRANT	305,309
EMERSON	334	SAMSUNG	310,312
GEMINI	334	SCIENTIFIC	
GENERAL		ATLANTA	327,307,324
INSTRUMENTS	303,309,311,320 321,322,323,300	SIGNAL	310
GOLDSTAR	312	SIGNATURE	300,309,321,322
GOODMIND	334	SPRUCER	302,307,316
HAMLIN	330,320	STARCOM	332,309,311,321 322,323
HITACHI	309	STARGATE	309,310,311,321 322,334
HYTEX	318	TELEVIEW	310
JERROLD	303,308,309,311 313,319,320,321 322,323,300	TOCOM	300,303,304,305 306,307
MAGNAVOX	325,329,301 313,314,322	TOSHIBA	331,309,311 316,322
MEMOREX	332,313,314	UNIKA	314
MOVIE TIME	306,310,314	UNITED ARTISTS	318
NORTHCOAST	316	UNITED CABLE	309
NSC	305,306,314	U.S.	
OAK	305,318,320	ELECTRONICS	309,322,324
PANASONIC	302,307,317,324	VIEWSTAR	326,313,315
PARAGON	313,314	WARDS	321,322
		WARNER	312
		ZENITH	331,316,322,324

### Sugerencia de Operación

- Los modos están programados con los códigos de Fisher.
- Las teclas asociadas a los modos se iluminaran cuando Ud. presione cualquier tecla de operación (canales, volumen, etc.) para indicar que equipo se esta operando.
- Algunos fabricantes usan diferentes tipos de controles remoto. Sí su marca tiene varios códigos listados, programe el control remoto con diferentes códigos, hasta que Ud. encuentre el correcto. Números grandes pueden representar los códigos para modelos recientes.
- Algunas VCR's, Decodificadores de Cable, y Receptores de Satélite, no pueden ser operados Algunos modelos pueden ser operados parcialmente.
- Este control remoto opera con haz de luz invisible (infrarrojo) para operar los equipos. Objetos entre el equipo y el control remoto, pueden bloquear esta haz de luz. Por lo tanto, el control remoto debe de ser apuntado directamente al equipo que Ud. quiere operar.
- Este control remoto no pueden agregar funciones adicionales a su equipo. Estos deben de ser provistos por su proveedor original del equipo.
- Sí el control remoto falla para operar su equipo reemplace las baterías. Asegúrese que las baterías estén instaladas correctamente.

## Carta de códigos para reproductores de DVD

MARCA	CÓDIGO NO.	MARCA	CÓDIGO NO.
APEX	523,525	PANASONIC	501,518
DENON	501,520	PHILIPS	508,502
EMERSON	521,524	PIONEER	511,505,518
FISHER	500	PROSCAN	504
GE	504	RCA	504
HARMAN/KARDON	513	SAMSUNG	512
JVC	510,515	SANYO	500,526
KENWOOD	507	SHARP	517
MAGNAVOX	508,502	SHERWOOD	519
MARANTZ	508	SONY	506
MITSUBISHI	503	TECHNICS	501
ONKYO	502,516	THETA DIGITAL	511
OPTIMUS	511	TOSHIBA	502,526
ORION	526	YAMAHA	501,509
ORITRON	522	ZENITH	514,502

## Carta de Códigos para Receptores de Satélite

MARCA	CÓDIGO NO.	MARCA	CÓDIGO NO.
ALPHASTAR	431	OPTIMUS	430
CHAPARRAL	424, 408, 414	PANASONIC	428, 400
ECHOSTAR	432, 410, 413*, 416 417*	PHILIPS	429, 430
EXPRESSVU	432	PRIMESTAR	411, 425, 427
FUJITSU	404	PROSCAN	419, 426
GE	419	RCA	419, 433, 423, 426
GEN.		SONY	420
INSTRUMENTS	425, 427, 435 403*, 405, 415	STAR CHOICE	435
HITACHI	407, 421	STS	402
HTS	432	TOSHIBA	405, 422
HUGHES	407	UNIDEN	429, 430, 401 406, 409, 412
JANEIL	404	VIDEO PALL	404
JERROLD	425, 427	VIEWSTAR	418
JVC	432	ZENITH	434, 404
MAGNAVOX	429, 430		
MEMOREX	430		

\*Use la tecla de Encendido (POWER) en el receptor.

## CAMBIANDO LAS BATERÍAS



Los números del código de programación, se mantendrán en la memoria por 5 minutos, cuando Ud. cambie las baterías.

Anote sus códigos de VCR, Decodificador de Cable, Reproductor de DVD's, Receptore de Satélite, o de AUX para referencias futuras.

Código de VCR:	<input type="text"/>
Código de Decodificador de Cable:	<input type="text"/>
Código de Reproductore de DVD:	<input type="text"/>
Código del Receptore de Satélite:	<input type="text"/>
Código del Aparato Auxiliar :	<input type="text"/>

ANOTE EL APARATO QUE CORRESPONDE AQUI.

## Carta de Teclas de Funciones del Control Remoto Universal/Multimedia

TECLAS	MODO DE TV	MODO DE VCR	MODO DE DVD	MODO DE SATÉLLITE	MODO DE DECODIFICADOR DE CABLE
NUMERADAS (0-9)	Usadas para Seleccionar Canales	Usadas para Seleccionar Canales	No Funciona	Usadas para Seleccionar Canales	Usadas para Seleccionar Canales
INPUT	Seleccionar TV/modo de Video	Seleccionar TV/VCR modo Video	Seleccionar TV/modo de Video	Seleccionar TV/modo de Video	Seleccionar TV/modo de Video
ENTER	No Funciona	No Funciona	Hace la selección	No Funciona	No Funciona
RECALL	Canal seleccionado previamente	Canal seleccionado previamente	Se repite la selección	Canal seleccionado previamente	No Funciona
MENU	Despliega el Menú de OSD	No Funciona	No Funciona	Despliega la pantalla de Guía	No Funciona
CANALES CH  (UP)	Selecciona el próximo canal arriba	Selecciona el próximo canal arriba	Próxima o Adelanta	Mueve el Cursor Arriba	Selecciona el próximo canal arriba
CANALES CH  (DN)	Selecciona el próximo canal abajo	Selecciona el próximo canal abajo	Anterior o atrasa	Mueve el Cursor Abajo	Selecciona el próximo canal abajo
VOLUMEN  / 	Ajusta el sonido de la TV	Ajusta el sonido de la TV	Ajusta el sonido de la TV	Mueve el cursor de Izquierda/Derecha	Ajusta el sonido de la TV
PLAY 	Selecciona el modo de reproducción En VCR	Selecciona el modo de reproducción En VCR	Selecciona el modo de reproducción En DVD	Selecciona el modo de reproducción En VCR	Selecciona el modo de reproducción En VCR
STOP 	Se detiene la VCR	Se detiene la VCR	Se detiene el disco de video	Se detiene la VCR	Se detiene la VCR
AVANCE RÁPIDO 	Adelanta la cinta de video	Adelanta la cinta de video	Adelanta el disco de video	Adelanta la cinta de video	Adelanta la cinta de video
REBOBINADO 	Rebobina la cinta de video	Rebobina la cinta de video	Atrasa el disco de video	Rebobina la cinta de video	Rebobina la cinta de video
REC (GRABACIÓN)	Selecciona el modo de grabación En VCR	Selecciona el modo de grabación En VCR	No Funciona	Selecciona el modo de grabación En VCR	Selecciona el modo de grabación En VCR
PAUSE	Selecciona pausa en la VCR	Selecciona pausa en la VCR	Selecciona pausa el disco de video	Selecciona pausa en la VCR	Selecciona pausa en la VCR
TRACKING -/+	Ajuste fino en la cabeza de video	Ajuste fino en la cabeza de video	Cuadro fijo, paso para Adelantar/Retrasar	Ajuste fino en la cabeza de video	Ajuste fino en la cabeza de video
RESET	Opera solamente la TV	No Funciona	No Funciona	No Funciona	No Funciona
CAPTION	Opera solamente la TV	No Funciona	No Funciona	No Funciona	No Funciona
SLEEP	Opera solamente la TV	No Funciona	No Funciona	No Funciona	No Funciona
V-GUIDE	Opera solamente la TV	No Funciona	No Funciona	No Funciona	No Funciona
MUTE	Opera solamente la TV	No Funciona	No Funciona	No Funciona	No Funciona
DISPLAY	Opera solamente la TV	No Funciona	No Funciona	No Funciona	No Funciona
TECLAS DE MODE	Presione estas tecla (VCR, TV, CABLE, DVD, SAT, y AUX) cuando programe el control remoto universal/multimedia y seleccione el modo de operación.				

La teclas en este control remoto operan en funciones similares a las de sus controles remoto originales. Use los manuales de usuario para las conocer las funciones de las teclas u operaciones específicas de su control remoto.



## Consejos Rápidos

- *Siga siempre las instrucciones de la pantalla.*
- *El menú se desplegará por 20 segundos aproximadamente. Presione **MENÚ** nuevamente para desplegarlo.*
- *Todas las funciones de la TV son controladas a través del menú.*
- *Use las teclas de **CANALES** / y las teclas de **VOLUMEN** / para navegar a través del menú y para hacer las selecciones de los menus.*
- *Par ver la hora del día después de ajustar el reloj, presione la tecla de **DISPLAY**.*
- *La señal de Servicio Extendido de Información (XDS) puede no ser transmitido por todas las transmisoras.*
- *Bajo condiciones de señal estéreo débil, Usted puede recibir un sonido de mayor calidad en la posición de "Mono."*

# AJUSTES DEL TV

Los menús en pantalla proveen al observador, un fácil acceso a los ajustes. Solamente use las teclas del control remoto y siga las instrucciones.

## COMO HACER LOS AJUSTES

1. Presione **MENU**.
2. Use las teclas de / para resaltar la función deseada.
3. Use las teclas de / para escoger la opción deseada ( indica la opción seleccionada).

Artículos con submenús requiere pasos adicionales.

## AJUSTANDO EL RELOJ

Para usar la función de Reloj Automático (Auto Clock), una estación transmisora local PBS (solo en Estados Unidos) transmite una señal de XDS. La función de Auto Clock detectara esta señal y automáticamente ajustara la hora.

### Para ajustar el reloj automáticamente :

1. Presione la tecla de **MENU**.
2. Use la tecla para activar el ajuste Auto.

Notas :

- Se eliminaran los ajustes del reloj después una interrupción de energía. Cuando la energía se restablezca, se desplegara el menú de ajuste de Auto Clock en la pantalla de la TV automáticamente.
- Usuarios de los decodificadores de Canales deben ajusta el reloj manualmente.

### Para ajustar el reloj manualmente :

1. Presione la tecla de para seleccionar Manual.
2. Presione la tecla de **MENU** para hacer los ajustes.
3. Use la tecla de para ajustar la hora y la tecla de para ajustar los minutos.
4. Presione la tecla de **MENU** para salir.

## AJUSTE EL MODO DE AUDIO

Seleccione el sonido deseado; Estéreo (Stereo), Mono, o SAP (segundo programa de audio).

Nota : Estéreo y SAP deben ser parte de señal transmitida.

1. Seleccione Estéreo (Stereo), Mono, o SAP de la opción de Audio.
2. Presione la tecla de **MENU** para salir.

Nota : La TV se ajustará automáticamente a estéreo, sí esta es desconectada o una falla en el suministro eléctrico ocurre.

Botones ▲▼	Botones - +
Reloj	0:00
Audio	▶Stereo Mono SAP
Imagen/Sonido	▶Deporte Cine Manual
	Noticia SI C ---
Canal Inicial	▶NO VHF/UHF
Antena	▶Cable NO Iniciar
Loc. Canales	▶NO C 34 Anadido
Buscar Canales	SI NO Variables
TV Bocinas	Fijo ▶Español
Salidas de Audio	English Francais

Use MENU para salirse

Botones ▲▼	Botones - +
Reloj	Manual ▶Auto

Reloj con Ajuste Automatico  
Use MENU para cancelar

Botones ▲▼	Botones - +
Reloj	▶Manual Auto
Audio	10:30

Botones ▲▼	Botones - +
Reloj	
Audio	▶Stereo Mono SAP





## AJUSTE DE IMAGEN/SONIDO

### Para los ajustes automáticos de Imagen/Sonido :

Seleccione Deporte, Cine, o Noticia de las opciones de Imagen/Sonido.

### Para personalizar manualmente la Imagen/Sonido :

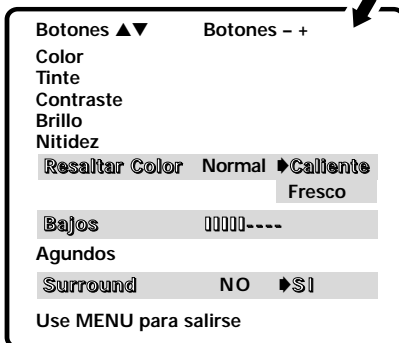
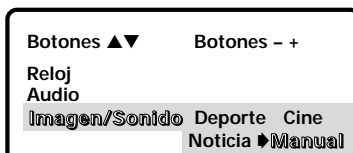

1. Seleccione Manual de las opciones de Imagen/Sonido.
2. Presione **MENU** para activar los submenús controles.
3. Use las teclas de  para resaltar el control que se quiere ajustar.
4. Use las teclas de  para hacer los ajustes.
5. Presione la tecla de **MENU** para salir.



Imagen/Sonido Submenús Controles

## AJUSTE DE CANAL INICIAL

La TV puede ser programada para sintonizar su canal favorito, cada vez que se encienda, como puede ser un noticiero, cadena de deportes, o la salida de su VCR.

1. Presione la tecla de **MENU**.
2. Use las teclas de  para iluminar Canal Inicial.
3. Presione  para activar (SI), Seleccione el número del favoritos canal seleccionado (ejemplo) : C03. Para seleccionar canales de Cable arriba de 99, presione y mantenga así la tecla del 1, hasta C1-- aparezca.
4. Presione la tecla de **MENU** para salir.



## REAJUSTANDO EL MODO DE ANTENA/CABLE Y BÚSQUEDA DE CANALES

Reajuste el Modo de Antena/Cable o Búsqueda de Canales si es requerido, si tienen canales adicionales, si es que se cambio a otra ciudad o si se ha instalado el servicio de cable.

1. Seleccione Iniciar del menú de opciones de búsqueda de canales.

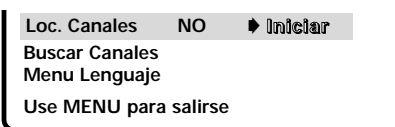

### Consejos Rápidos

- Para expandir su experiencia en ver programas, seleccione, Deporte, Cine (Películas) o Noticia, que correspondan a el programa que Ud. esta viendo.
- Use la función de realce de color para acentuar los tonos de piel y colores. Seleccionando los tonos cálidos (Caliente) se acentuaran los tonos rojos de la imagen y para seleccionar la acentuación de tonos azules use la función de tonos fríos (Fresco).
- El sonido envolvente será automáticamente seleccionado cuando se llame a las funciones de Deportes (sport) o (Películas) Cine y estos sean seleccionados en el menú de Imagen/Sonido. Sonido (surround) envolvente expandirs los efectos de sonido mientras se este recibiendo señales estéreo MTS.
- Cuando el Canal Inicial este (APAGADO) NO la TV sintonizará el último canal seleccionado cuando se encienda la TV.
- Cuando ajuste el modo de Antena, escoja el modo Cable, si su TV esta conectada a un sistema de cable, de otra manera escoja VHF/UHF.







## Consejos Rápidos

- *Canales borrados en la memoria de canales, pueden ser seleccionados con las teclas numeradas.*
- *El número del canal debe de ser iluminados antes de presionar la tecla de  para agregarlo o borrarlo.*
- *Para restaurar canales borrados, use el menú en pantalla, manualmente, agregue los canales o inicie la Búsqueda de Canales en el menú.*
- *Presione **RESET** dos veces para eliminar todos los ajustes personalizados y regresar a los ajustes de fábrica.*



## AGREGANDO O BORRANDO CANALES

Use las teclas del control remoto para hacer los ajustes.

1. Presione la tecla de **MENU**.
2. Use las teclas de  para iluminar Buscar Canales.
3. Presione la tecla de  para iluminar el número del canal en el área de entrada.
4. De entrada al número del canal por ejemplo : C34. Para canales de Cable arriba de 99, presione y mantenga así la tecla del **1**, hasta C1-- aparezca. Entonces entrar en la otra dos números.
5. Presione la tecla  para seleccionar la opción (ejemplo) : Anadido cambiara a Saltado.
6. Presione la tecla de **MENU** para salir.

Buscar Canales C 34 Saltado  
 Menu Lenguaje  
 Seleccione canales con  o 0-9  
 Use MENU para salirse

## BOCINAS DE TELEVISION



1. Presione la tecla de **MENU**.
2. Use las teclas de  para iluminar TV Bocinas.
3. Presione la tecla  para activar (SI) las bocinas o (NO) desactivar.
4. Presione la tecla de **MENU** para salir.

Nota: El sonido no se reproducirá a través de la bocina de la TV, si el modo de Apagado (NO) esta seleccionado.

TV Bocinas  SI NO  
 Salidas de Audio  
 Menu Lenguaje  
 Use MENU para salirse

## SALIDAS DE AUDIO

Esta útil opción en el menú, le permite a Ud. seleccionar la señal de audio fijo o variables.

1. Presione la tecla de **MENU**.
2. Use las teclas de  para iluminar Salidas de Audio.
3. Presione la tecla  para seleccionar Fijo o Variables.
4. Presione la tecla de **MENU** para salir.

TV BOCINAS  
 Salidas de Audio Fijo  Variables  
 Menu Lenguaje  
 Use MENU para salirse

### Modo Fijo (Nivel constante en la salida de audio en la TV):

Use los controles de volumen del equipo externo para ajustar el nivel de sonido.

### Modo Variables (Nivel de audio cambia con el volumen):

Use los controles de volumen de TV y el equipo externo para ajustar el nivel de audio.

## SELECCIONANDO EL DESPLEGADO DE LENGUAJE

1. Seleccione las opciones de English (Ingles), Francais (Francés), o Espanol del Menu de Lenguaje.
2. Presione la tecla de **MENU** para salir.

 Espanol  
 Menu Lenguaje English Francais  
 Use MENU para salirse

# REAJUSTANDO LA TV

Presione la tecla de **RESET**, para reajustar automáticamente la televisión a los ajustes de fábrica. Estas funciones se reajustarán automáticamente :

- Se reajusta imagen/sonido : Color, Tinte, Contraste, Brillo, Nitidez, Resaltar Color, Bajos, Agudos, y Ambiente Sonido
- Se restablecen los Canales en Memoria
- Se ajusta el Audio a Estéreo
- Se desactiva la función de Canal Inicial
- Se desactiva la función Subtítulos
- Se desactiva la función de Guía-V
- Las bocinas de la TV Encendidas (On)
- Salida de Audio Fijas (FIXED)
- Se cambia el lenguaje a Inglés
- Reloj automatico y Cronometro para Dormir (Si fue previamente ajustado)

Para preajustes de fabrica oprima nuevamente **RESET** y comenzar loc. canales

Auto Clock was cleared  
Begin setup procedures?  
▶NO YES  
Use +/- keys to select  
Then press the MENU Key

Si quiere personalizar los ajustes, estos pueden ser hechos nuevamente usando el menú de opciones.



## Consejos Rápidos

- Para restaurar canales borrados, use el menú en pantalla, manualmente, agregue los canales o inicie la Búsqueda de Canales en el menú.
- Siempre combine los cables de acuerdo a los colores: **ROJO** para el audio del lado derecho y **BLANCO** para el audio del lado izquierdo.
- Coloque su televisor al menos a 60 cm de las bocinas de un sistema estéreo. Los magnetos en dichas bocinas pueden afectar la calidad de pureza de la imagen.
- No conecte bocinas externas directamente a la TV.

# USANDO LA SALIDA DE AUDIO

## CONECTE UN AMPLIFICADOR ESTÉREO A LAS SALIDAS DE A/V

1. Conecte la Salida de Audio (R/L) ❶ a la entrada del Amplificador Estéreo (R/L) ❷.
2. Presione **POWER** en el control remoto para encender la TV. Además Encienda el equipo externo.
3. Use las **salidas de Audio** en las opciones del menú en pantalla (ver pagina 34) para seleccionar la salida Fijo (Fixed) o variable (Variable).

Notas : Cuando las bocinas de la TV estén en el modo activado (SI), el sonido se reproducirá a través de la TV y las bocinas externas.

Cuando las bocinas de la TV este en el modo Apagado (NO), el sonido se reproducirá a través de las bocinas externas.

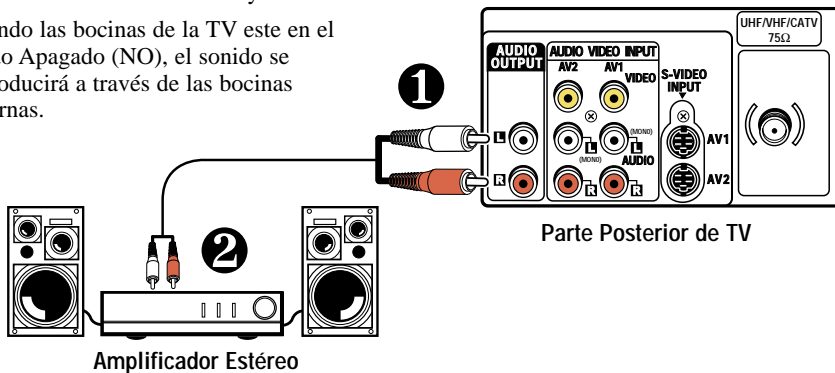



## Consejos Rápidos

- Asegúrese que todos los conectores de los cables este totalmente asentados en los conectores de entrada.
- Siempre combine los cables de acuerdo a los colores: ROJO para el audio del lado derecho, BLANCO para el audio del lado izquierdo, y AMARILLO para video.
- Las entradas de AV1 y AV2 tienen funciones idénticas. Cualquier equipo compatible de Video puede ser conectado en cualquiera de las entradas.
- Una pantalla de color Azul con la palabra Video1 o Video2 desplegada, significa que el modo de video esta seleccionado, pero la señal de video no esta siendo detectada en la entrada de video.
- Ud. es capaz de usar el control remoto para operar su VCR, Decodificador de Cable, DVD, Receptor de Satélite, y TV. (Ver páginas 29 ~ 31.)

# USANDO LAS ENTRADAS DE AUDIO/VIDEO

## CONECTANDO UNA VCR O OTROS EQUIPOS EXTERNOS A LA TV

Apague la TV y los equipos externos antes de conectar los cables. (Los cables no son suministrados con la TV.)

1. Conecte las salidas de Audio Video de la VCR, DVD, DSS, o otros equipos' a las entradas de la TV Audio Video ❶.

Para VCR monofónicas (una salida de Audio) conecte la salida de la VCR a la entrada (L) de la TV.

Siga el mismo procedimiento para conectar otro equipo de video compatible en el segundo juego de entradas de AV.

### Optativo

Conecte las salidas de S-Video del VCR, DVD, DSS, o otros equipos' a las entradas de S-Video de la TV.

Nota: Usando las entradas de S-Video se cancela las entradas de posterior Video ❷.

2. Presione **POWER** ❷ para encender la TV. Además Encienda el equipo externo.
3. Presione **INPUT** ❸ para seleccionar la fuente del programa : Señal de TV o señal del equipo que ha sido conectado a las entradas de AV1 o AV2.

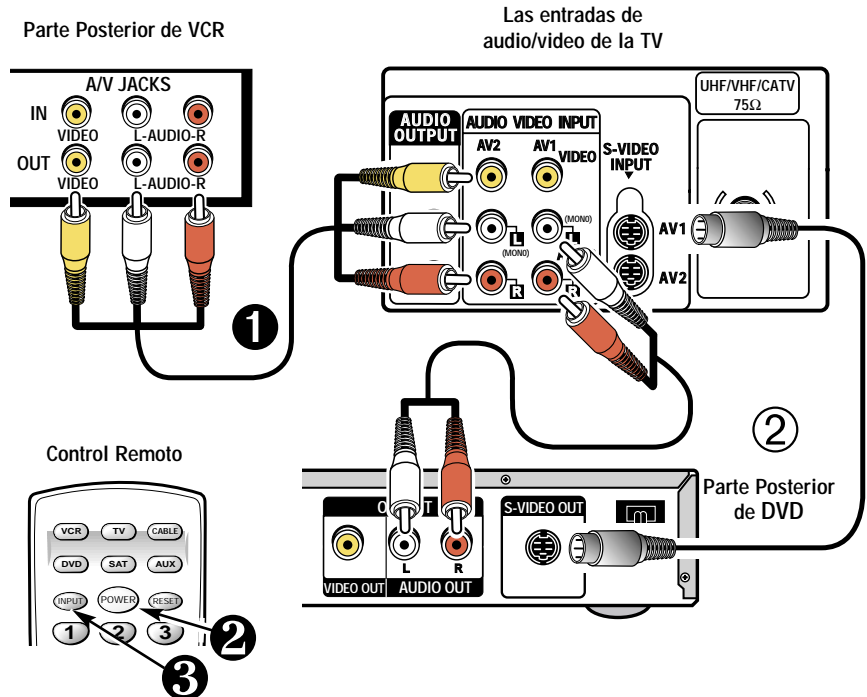

# INFORMACIÓN DE GUÍA-V

NOTA : ESTA FUNCION ESTA DISEÑADA PARA CUMPLIR REGULACIONES DE LA FCC PARA V-CHIP EN LOS ESTADOS UNIDOS DE AMERICA, ESTA FUNCION NO PUDIERA ACTIVARSE CON SEÑALES QUE SE ORIGINEN EN OTROS PAISES.

Este televisor FISHER está equipado con un circuito electrónico V-CHIP, para interpretar los códigos de clasificación de la MPAA y Ordenamientos de Control Parental en TV. Cuando estos códigos son detectados, el TV desplegará o bloqueará la señal, dependiendo de las selecciones hechas en el sistema de V-GUIDE.



## ACERCA DE LOS ORNENAMIENTOS DE CONTROL PATERNAL EN TV Y MPAA

MPAA y los ordenamientos de control parental en TV, son sistemas de clasificación que permiten a los padres tener una información avanzada de prevención acerca del contenido de una película o programa de televisión.

MPAA es una sistema voluntario de clasificación, usado por la industria cinematográfica. Los Ordenamientos de Control Paternal en TV estan moldeados a la clasificación de la MPAA después que fue diseñada por ser fácil de usar, de entender y de localizar.

El ordenamiento de Control Parental en TV está basado en edad y contenido de la información. Esta información da a los padres una manera discreta de escoger el material que va a ser visto por sus hijos.

La clasificación contenida esta representada por iniciales : D (Diálogos Sugestivos), L (Lenguaje para Adultos), S (Contenido Sexual), V (Violencia), y FV (Fantasía Violenta). Cuando la programación contiene cualquiera de estas condiciones, estas iniciales forman parte del ícono que es desplegado en la pantalla de la TV.

Un icono de clasificación aparecerá generalmente en la esquina superior izquierda en la pantalla de su TV por 15 segundos, en el inicio del programa, y debe de repetirse a la segunda hora, a largo del programa. Este icono además puede aparecer cuando se esta regresando de comerciales. Puede haber otras instancias por lo que se pueden desplegar estos íconos. Los padres estan alentados a familiarizarse con estos íconos y sus significados.

## DONDE PUEDO ENCONTRAR INFORMACIÓN ACTUALIZADA ACERCA DE LA CLASIFICACIÓN DE PROGRAMAS

Los editores de guías de programación han sido cuestionados para incluir estas clasificaciones junto con otra información que ellos publican. Ud. puede espera encontrar esta información en, periódicos, revistas, y en listados de guías en pantalla.

## TIPOS DE PROGRAMACION QUE RECIBEN CLASIFICACIÓN

Los Ordenamientos de Control Paternal en TV aplicará a varios tipos de programación, incluyendo especiales, mini series y películas. Deportes y noticias no muestran esta clasificación actualmente.



### Consejos Rápidos

- Use las teclas de **CANALES** / y las teclas de **VOLUMEN** / para navegar a través del menú y para hacer las selecciones de los menus.
- La función de V-Guide es accesible solamente por el control remoto.
- Un icono con indicaciones de clasificaciones aparecerá generalmente la esquina superior izquierda en la pantalla de su TV.
- El desplegado de V-Guide se mantendra en pantalla aproximadamente por 20 segundos. Si este desaparece presione la tecla de **V-GUIDE**.



C 34  
10:00

XYZ  
Titulo : THE SHOW  
Codigo: TVPG-V



## Consejos Rápidos

- La TV automáticamente Bloqueará (B) las clasificaciones superiores o No Bloqueará (U) la selección de clasificaciones inferiores. Por ejemplo, si Ud. bloquea la clasificación R, NC17 y X también serán bloqueados. (Ver menú de clasificación de películas de la MPAA.)
- Bloqueando TV-Y7 no bloqueará clasificaciones superiores.
- Ud. puede bloquear una clasificación por contenido como pueden ser programas TVPG-V y se mantendrá así para ver programas TV-PG con clasificación S-L-D, estipulados en TV-PG como no bloqueados (U).
- Para ver programas Bloqueados (B), deshabilite V-Guide o presione la tecla de **RESET** dos veces para eliminar todas las clasificaciones Bloqueadas (B).
- Cuando en el sistema de menú de V-Guide, las teclas de / le permiten a Ud. navegar entre las clasificaciones y el menú de opciones.

# OPERACION DE GUÍA-V

Esta es una función que le permite supervisar los programas de televisión que son vistos por los niños. Esta televisor puede ser ajustado para bloquear automáticamente programas que a su juicio no son apropiados para ser vistos por niños que incluyen diálogos sugestivos, lenguaje para adultos, situaciones sexuales, violencia, y violencia fantástica.

La capacidad de la televisión para bloquear la recepción sobre el contenido de programación específica, depende de varias condiciones : 1) El programa debe de ser clasificado, 2) Las cadenas transmisoras debe transmitir información sobre el código de clasificación, 3) Las compañías de Cable deben de transmitir la señal con el código de clasificación, y 4) La TV debe de esta ajustada para decodificar la señal.

## AJUSTE DE LA CLASIFICACIÓN DE PELÍCULAS

1. Presione la tecla de **V-GUIDE** en el control remoto para desplegar el menú.
2. Presione la tecla para cambiar a V-Guide SI.
3. Presione la tecla nuevamente. Use las teclas de / para iluminar las clasificaciones.
4. Presione la tecla de **MENU** para Bloqueado (B) o No Bloqueado (U) la clasificación seleccionada. (Flecha indica el artículo seleccionado.)
5. Presione la tecla de para regresar a las opciones del menú de Guía-V.

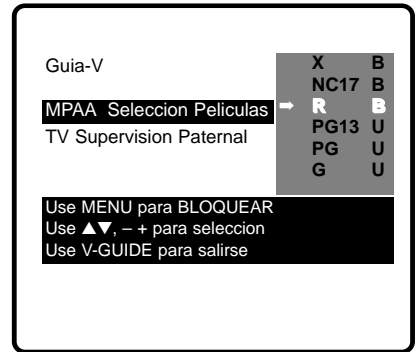

## AJUSTES DE CLASIFICACIÓN BASADOS EN EDAD

6. Use las teclas de / hasta que se ilumine TV Supervision Paternal.
7. Presione la tecla de . Entonces use las teclas de / hasta iluminar las clasificaciones.
8. Presione la tecla de **MENU** para Bloqueado (B) o No Bloqueado (U) una clasificación seleccionada. (Flecha indica el artículo seleccionado.)

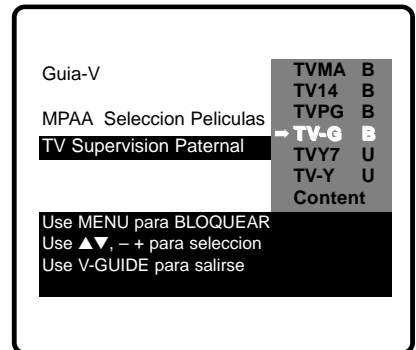

## AJUSTES DE CLASIFICACIÓN BASADOS EN EL CONTENIDO

9. Siga los pasos 6 y 7. Use / hasta iluminar Content.
10. Presione la tecla de **MENU** para desplegar el menú Content Option.
11. Use las teclas de / hasta iluminar categorías (D-Diálogos Sugestivos, L-Lenguaje para Adultos, S-Contenido Sexual, V-Violencia, FV-Fantasia Violenta).
12. Presione la tecla de . Entonces use las teclas de / hasta iluminar una clasificación.
13. Presione la tecla de **MENU** para Bloqueado (B) o No Bloqueado (U) la clasificación seleccionada. (Flecha  $\Rightarrow$  indica el artículo seleccionado.)
14. Presione la tecla de **V-GUIDE** para salirse; o presione la tecla de para retornar al menú de Content Options.
15. Repita los pasos del número 11 hasta el 13 para Bloqueado (B) o No Bloqueado (U) clasificación de contenidos, si se desea.

## APAGANDO V-GUIDE

1. Presione la tecla de **V-GUIDE**.
2. Use las teclas de / hasta seleccionar apagado (NO).

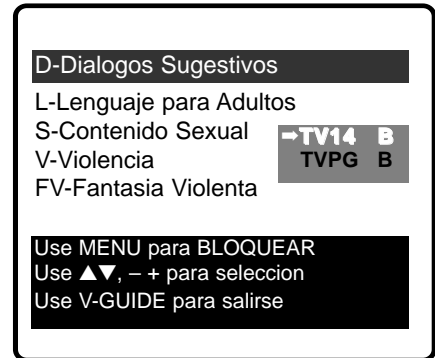
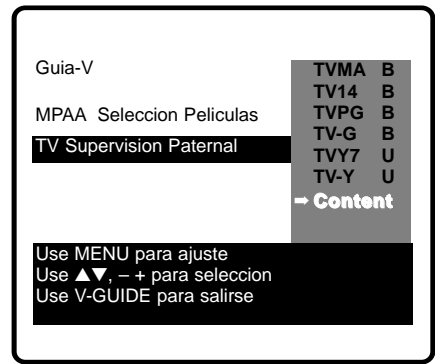

Nota : Las cadenas transmisoras y las estaciones locales, pueden no incluir las porciones de contenido de clasificación de los Ordenamientos del control de TV Paternal.



## Consejos Rápidos

- Si la función de Transmisión Captada está activada, y los subtítulos no son transmitidos, un cuadro de color negro puede aparecer y mantenerse así en la pantalla de la TV.



Para eliminar este cuadro de color negro, ajuste la función de subtítulos a cualquier otro modo, como Texto1 o Texto2, o presione la tecla de **RESET**, para cancelar la función de subtítulos y ajustes personalizados.

- El número del canal no puede ser desplegado continuamente cuando la transmisión captada está activada.

## TRANSMISIÓN CAPTADA (Closed-Caption)

La transmisión captada es información de texto transmitida junto con la imagen y el sonido, y que puede ser desplegada en la pantalla de la TV. Debido a los diferentes tipos de subtítulos que pueden ser transmitidos por la señal de TV, existen diferentes modos de transmisión captada que son usados para desplegar subtítulos. Los modos de transmisión captada reconocidos por este modelo son los siguientes : Caption1, Caption2, Texto1 y Texto2. Las transmisoras locales deciden que tipo de señal de transmisión captada es transmitida. Ellos escogen de no proveer subtítulos o proveerlos en uno o todos los modos disponibles.

**Caption1** : Este es el principal modo usado para subtítular programas (las palabras coinciden con el programa que Ud. está viendo). La mayoría de las transmisoras usarán Caption1 para transmitir programas subtítulados, Estos subtítulos son generalmente una o dos líneas y aparecen en la parte inferior de la pantalla o cerca de la persona que está hablando.



Caption1/2

**Caption2** : Es un modo alterno para programar subtítulos. Caption2 puede ser usado por las estaciones transmisoras para proveer subtítulos en otro lenguaje, como puede ser Español o Francés.

**Texto1** : Es el modo usado para desplegar un gran cantidad de texto. Este texto aparecerá dentro de un fondo negro que casi puede ser tan grande como la pantalla de la TV. El texto desplegado de esta manera no está relacionado con el programa. Estos subtítulos pueden ser usados por las estaciones transmisoras para proveer de reportes de clima, boletines a la comunidad, cotización de acciones, etc.

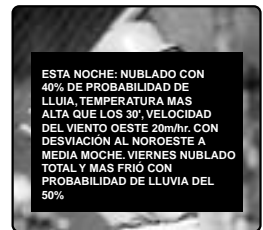

Texto1/2

**Texto2** : Este es un modo alternativo usado para desplegar una gran cantidad de texto. Es el mismo tipo de información desplegada en Texto1, puede ser desplegada en Texto2. Por ejemplo las estaciones transmisoras pueden escoger de proveer reportes de clima en Texto1, y boletines a la comunidad en Texto2.

**Quikcap** : Quikcap permite activar y desactivar subtítulos con la función de Mute. Por ejemplo, el teléfono llama, Ud. presiona la tecla de **MUTE** en el control remoto para desactivar el sonido de la TV, los subtítulos se desplegarán automáticamente, Cuando Ud. termine su conversación, presione **MUTE** nuevamente, para restaurar el sonido, los subtítulos desaparecerán.

Quikcap desplegará programas subtítulados en el modo de Caption1.

### AJUSTANDO LA FUNCIÓN DE CAPTION

1. Presione la tecla de **CAPTION** en el control remoto.
2. Use la tecla de **0** para seleccionar, NO, Caption1, Caption2, Texto1, Texto2, o Quikcap.

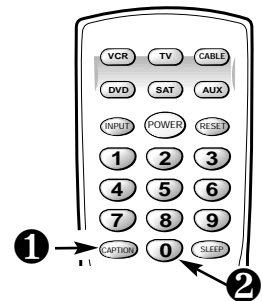



# AJUSTANDO EL CRONÓMETRO PARA DORMIR

El cronómetro para dormir apagará automáticamente la TV.

1. Presione la tecla de **SLEEP**.
2. Use la tecla **0** para seleccionar la cantidad de tiempo deseado (de 30 minutos hasta 3 horas).

Nota : El cronómetro para dormir se cancela cuando la TV se apaga o ocurren fallas en el suministro eléctrico.

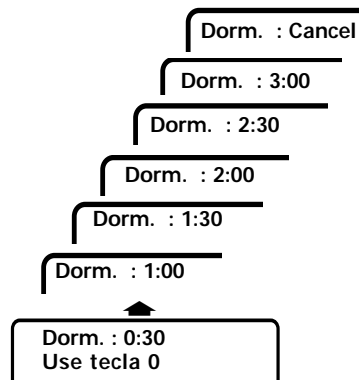
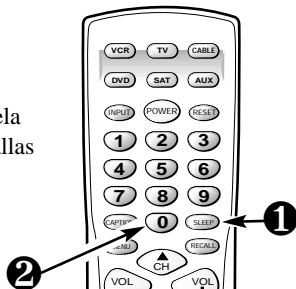

## CUIDADOS Y LIMPIEZA

### LIMPIEZA DEL GABINETE:

La superficie del gabinete puede ser dañada si no recibe un mantenimiento apropiado. Varios productos usados en el hogar como aerosoles, agentes de limpieza, solventes y ceras pueden causar daños en el acabado de la superficie del gabinete.

1. **Desconecte el cordón de potencia antes de limpiar el televisor.**
2. Limpie el gabinete con un trapo suave y seco.

### LIMPIEZA EN LA PANTALLA DEL TELEVISOR:

1. Utilice un trapo suave ligeramente húmedo con una solución diluida en jabón no alcalino. Delicadamente limpie la superficie hasta que esté totalmente seca.



Notas : *Nunca* aplique líquido en aerosol sobre la pantalla, este puede escurrirse y gotear dentro del chasis. Este puede cuasar fallas en los componentes no cubiertos por la garantía.

*Nunca* intente pulir para limpiar alguna mancha o utilizar material abrasivo sobre la superficie de la pantalla, ya que con ésta acción puede dañar permanentemente la superficie de ésta.



Este símbolo impreso, significa que el producto está listado por Underwriters' Laboratories Inc. El diseño y manufactura de este producto, reúne los rígidos estándares de U.L., contra riesgos de incendio, accidentes o descargas eléctricas.

# SOLUCION DE PROBLEMAS

Antes de llamar por asistencia, por favor vea las condiciones que más se pueden parecerse a sus problemas en las siguientes cartas, entonces siga las instrucciones para esta condición.

## La TV se apaga sola

- └─ **Cheque la conexión de la antena.** — ¿ Estaba el conector suelto o desconectado?
  - └─ Sí. El problema pudo apaga la TV por una perdida de Señal. (Vea página 26.)
  - └─ No. — Presione la tecla de encendido.
    - └─ ¿ La TV encendió?
      - └─ Sí. El cronómetro para dormir había sido activado.
      - └─ No. — Desconecte la TV por unos segundos. Conéctela nuevamente y presione el botón de encendido.

## No Imagen o Imagen Pobre

- └─ **Cambie de canales.** — ¿ La imagen esta bien?
  - └─ Sí. Problemas con la señal (estación transmisora, cable o recepción de la señal del satélite).
  - └─ No. — Apague los electrodomésticos como, aspiradora, licuadora, taladro, etc.
    - └─ ¿ Se mejoro la imagen?
      - └─ Sí. El problema era la interferencia de un equipo electrodoméstico.
      - └─ No. — Ajuste la dirección / alineación de la antena./ Presione la tecla de Reajuste dos veces (los ajustes personalizados regresaran a los ajuste de fabrica).

## Color pobre o sin color

- └─ **Cambie de canales.** — ¿ El color esta mejor?
  - └─ Sí. El problema esta con el programa o señal (estación Transmisora o recepción de la señal del satélite).
  - └─ No. — Ajuste la dirección / alineación de la antena.
    - └─ ¿ Se mejoro el color?
      - └─ Sí. La antena no fue ajustada adecuadamente para el canal que Ud., esta viendo.
      - └─ No. — Presione la tecla de Reajuste dos veces (los ajustes personalizados regresaran a los ajustes de fabrica).

## **La pantalla de mi TV esta de color azul**

- └ Presione la tecla de INPUT. — ¿ El color azul desaparece?
  - └ Sí. La TV estaba en modo de Vídeo. (Una pantalla Aparecerá cuando el modo de video este seleccionado y la señal no haya sido detectada.) Su equipo de AV puede estar apagado o desconectado.

## **Sin sonido, Sonido Estéreo Pobre**

- └ Presione y mantenga así la tecla de Volumen . — ¿ Escucha algún sonido?
  - └ Sí. La función de Enmudecimiento estuvo activada o el Volumen estaba ajustado al mínimo.
  - └ No. — Cambie de Canales.
    - └ ¿ Escucha algún sonido?
      - └ Sí. El problema esta con el programa o señal (estación transmisora o recepción de la señal del satélite).
      - └ No. — Ajuste la dirección / alineación de la antena.
        - └ ¿ Se mejoro el sonido?
          - └ Sí. La antena estaba mal ajustada o los cables de AV no estaban totalmente asentados.
          - └ No.— Seleccione el sonido Mono en el menú en pantalla.

## **No hay Subtítulos**

- └ El programa que Ud., esta viendo esta Subtitulado. —
  - └ Sí. Active la función de subtítulos. Presione la de Caption, y presione la tecla de 0 hasta resaltar Caption1.
  - └ No. — Sintone un canal que este transmitiendo un programa subtitulado.

## **Un rectángulo negro aparece en la pantalla**

- └ Cambie de canales. — El rectángulo negro desaparece o reaparece momentáneamente.
  - └ Sí. La señal transmitida por la estación esta enviando señal de subtítulos sin información de texto.  
Presione la tecla de Reajuste dos veces (los ajustes personalizados se regresaran a los ajustes de fabrica). Para mantener los ajustes personalizados, solo desactive la función de subtítulos (vea página 40).

(Continúa en la página 44.)

### ***No reconozco las palabras en el menú el pantalla***

- └ Presione la tecla de RESET dos veces (los ajustes personalizados serán reajustados a los ajustes de fabrica). — ¿ Ud. reconoce las palabras del menú ahora?
  - └ Sí. Otro lenguaje distinto al Español fue seleccionado.

### ***No puedo seleccionar o detectar algunos canales***

- └ Presione la tecla de RESET dos veces (los ajustes personalizados serán reajustados a los ajustes de fabrica). — ¿ El problema desapareció?
  - └ Sí. Es posible que los canales estén en memoria o en los ajustes de V-Guide.

### ***Mi control remoto no opera con mi TV***

- └ Presione la tecla de TV en el Control Remoto. Trate nuevamente. Asegúrese de apuntar el control remoto a la TV. — ¿El control remoto trabaja ahora?
  - └ Sí. Otro modo fue seleccionado. Presione la tecla apropiada para operar los diferentes tipos de equipos. (El Control Remoto debe de ser programado. Vea páginas 29 ~ 31.)
  - └ No. — Reemplace las baterías o confirme que estén correctamente instaladas.

## ***Mi control remoto no funciona con mi VCR, Decodificador de Cable, DVD, o Receptore de Satélite***

- └ Presione la tecla apropiada de VCR, CABLE, DVD, o SAT en el control remoto. Trate nuevamente. (Asegúrese que el decodificador de cable o equipo auxiliar estén encendidos.)
  - ¿ El control remoto funciona con el Decodificador de Cable u otro equipo auxiliar ahora?
    - └ Sí. Otro modo fue seleccionado. Presione la tecla apropiada para operar diferentes tipos de equipos. (El control remoto debe ser programado. Ver páginas 29 ~ 31.)
    - └ No. — Reprograma el control remoto.

## ***Los gabinetes hacen ruidos***

- └ Esta es una condición normal durante el calentamiento y enfriamiento de las partes plásticas del gabinete.

# Garantía Limitada en el Televisor FISHER

## OBLIGACIONES

Para obtener el servicio de garantía, un televisor con un tamaño de 13" - 27" (medidos diagonalmente) debe de ser enviado y recogido de un Centro de Servicio autorizado FISHER, con cargo al usuario, al menos que se especifique de otra manera en esta garantía.

Para televisores mayores de 32" (medidos diagonalmente), se encuentra disponible el servicio en casa.

ESTA GARANTÍA ES VÁLIDA SOLO EN PRODUCTOS FISHER COMPRADOS Y USADOS EN LOS ESTADOS UNIDOS DE AMÉRICA, EXCLUYENDO TODOS LOS TERRITORIOS Y PROTECTORADOS. ESTA GARANTÍA APLICA SOLAMENTE AL COMPRADOR ORIGINAL EN DETALLE, Y NO APLICA A PRODUCTOS USADOS PARA CUALQUIER PROPÓSITO INDUSTRIAL, PROFESIONAL O COMERCIAL. LA FACTURA O RECIBO DE COMPRA DEBE DE SER SOMETIDO A LA AUTORIZACIÓN DEL CENTRO DE SERVICIO FISHER, EN EL PERIODO DEL SERVICIO DE GARANTÍA REQUERIDO.

El nombre y la dirección de los Centros de Servicio Fisher, se pueden obtener llamando a los siguientes números sin costo

<b>INFORMACIÓN AL CLIENTE</b> (Manejo de producto, referencias para centros de servicio autorizado, asistencia de servicios, o solución de problemas)	<b>INFORMACIÓN PARA ADQUISICIÓN DE PARTES</b> (Accesorios y partes no disponibles de un distribuidor autorizado)
<b>1-800-421-5013</b> <b>Días Hábiles 8:30 A.M ~ 5:00 P.M.</b> <b>(Horario del Pacífico)</b>	<b>1-800-726-9662</b> <b>Días Hábiles 8:30 A.M~ 5:00 P.M.</b> <b>(Horario del Pacífico)</b>

Sujeto a las OBLIGACIONES listadas anteriormente las EXCEPCIONES Y CONDICIONES se listan a continuación. SANYO FISHER COMPANY (SFC) garantiza este producto FISHER contra defectos en materiales y mano de obra, por los periodos de MANO DE OBRA y PARTES, especificados a continuación. SFC reparará o reemplazará (a su opción) dentro de un tiempo razonable, el producto o cualquiera de sus partes que pudieran fallar conforme a esta garantía. Reparación o reemplazo del producto, o de sus partes que deberán ser exclusivas en reparaciones disponibles para el usuario. El usuario es responsable por todo los otros costos. Estos costos pueden incluir, pero no limitados a todos los costos incidentalmente incurridos a la instalación del producto reparado. El periodo de garantía comienza en la fecha que el producto fue comprado al distribuidor por primera vez.

<b>MANO DE OBRA</b>	<b>PARTES</b>	<b>TUBO DE IMAGEN</b>
<b>90 Días</b>	<b>1 Año</b>	<b>2 Años</b>

## EXCLUSIONES Y CONDICIONES

Esta garantía no cubre (A) Los ajustes inapropiados en controles operados por el cliente, y que están explicados de manera apropiada en el manual de instrucciones para este modelo, o (B) la reparación de cualquier producto cuyo número de serie ha sido alterado, dañado o borrado.

Esta garantía no aplica al gabinete, partes cosméticas, antenas, perillas, baterías o quemaduras en el tubo de imagen o proyección, causadas por equipos electrónicos o juegos de video.

Esta garantía no aplica al desempaque, ajuste, instalación, movimientos en producto para reparación, o reinstalación del producto después de la reparación.

Esta garantía no aplica a las reparaciones o reemplazos requeridos por cualquier causa más allá del control de SFC, incluyendo, pero no limitado, a cualquier mal funcionamiento, defecto, o falla causada por, o, el resultado por un servicio o partes no autorizadas, mantenimiento no apropiado, una operación contraria a las instrucciones proporcionadas, accidentes por tráfico o envío, modificaciones o reparaciones hechas por el usuario, abuso, mal uso, negligencia, accidente, líneas de voltaje no apropiadas, fuego, inundaciones, u otros Casos de Fuerza Mayor, o de uso cotidiano.

En lugar de otras garantías expresadas con respecto de la televisión, o a la instalación, operación, reparación, de la televisión, SFC no será responsable por la pérdida en el uso de la unidad, inconveniencia, pérdida o daño de la propiedad personal, si directamente o indirectamente pueden surgir en el contrato.

LA DURACIÓN DE CUALQUIER GARANTÍA, PUEDE ESTAR IMPLÍCITA POR LA LEY (INCLUYENDO LA GARANTÍAS DE APTITUDES MERCANTILES) ES LIMITADA A EL TERMINO DE ESTA GARANTÍA. SFC NO ACONTECERA SER RESPONSABLE, POR DAÑOS INCIDENTALES O EN CONSECUENCIAS SURGIDAS POR LA PROPIEDAD O USO DE ESTE PRODUCTO, O POR LA DEMORA EN EL CUMPLIMIENTO DE LAS OBLIGACIONES BAJO ESTA GARANTÍA, DEBIDO A CAUSAS FUERA DE SU CONTROL. ALGUNOS ESTADOS NO PERMITEN LIMITACIÓN DE QUE TAN PROLONGADA, E IMPLÍCITA ES LA DURACIÓN DE LA GARANTÍA, Y NO PERMITE LA EXCLUSIÓN O LIMITACIÓN DE DAÑOS CONSECUENTES, LAS ANTERIORES LIMITACIONES Y EXCLUSIONES NO PUEDAN APLICAR A UD.

ESTA GARANTÍA LE DA DERECHOS LEGALES ESPECIFICOS. UD. PUEDE TENER OTROS DERECHOS, LOS CUALES PUEDEN VARIAR DE ESTADO A ESTADO.

Para su protección en cualquier evento de robo o pérdida de este producto, llene por favor la información requerida a continuación, y MANTÉNGALA en un lugar seguro, en sus registros personales.

No. de Modelo \_\_\_\_\_ No. de Serie \_\_\_\_\_  
 (Localizado en la tapa de la unidad)

Fecha de Compra \_\_\_\_\_ Precio de Compra \_\_\_\_\_

Lugar de Compra \_\_\_\_\_

SANYO FISHER COMPANY  
 21605 Plummer Street  
 Chatsworth, CA 91311



# Child Safety:

## It Makes A Difference Where Your TV Stands

Congratulations on your purchase! As you enjoy your new product, please keep these safety tips in mind:



### The Issue

- ❑ If you are like most Americans, you have a television in your home. Many homes, in fact, have more than one television.
- ❑ The home theater entertainment experience is a growing trend, and larger televisions are popular purchases and are not always supported on the proper TV stands.
- ❑ Sometimes televisions are improperly secured or inappropriately situated on dressers, bookcases, shelves, desks, audio speakers, chests, or carts. As a result, TV sets may fall over and may cause unnecessary injury.



### Sanyo Cares!

- ❑ The industry is committed to making home entertainment enjoyable and safe.
- ❑ The Consumer Electronics Association formed the Home Entertainment Support Safety Committee comprised of television and consumer electronics furniture manufacturers to advocate children's safety and educate customers and their families about television safety.



### Tune Into Safety

- 1 One size does NOT fit all. Use the appropriate furniture that is large enough to support the weight of your television (and other electronic components).
- 2 Use appropriate angle braces, straps, and anchors to secure your furniture to the wall (but never screw anything directly into the TV).
- 3 Carefully read and understand the other enclosed instructions for proper use of this product.
- 4 Don't allow children to climb on or play with furniture and television sets.
- 5 Avoid placing any items on top of TVs such as VCRs and remotes that may pique the children's curiosity.
- 6 Remember that children can become excited while watching a program and can potentially push or pull a TV over.
- 7 Share our safety message on this hidden hazard of the home with your family and friends. Thank you!

